

Power System SR



Einbau- und Verwendungsanleitung

Unsere Produkte aus dem Bereich BAUTECHNIK

Dienstleistungen

- » Vor-Ort-Versuche -> Wir stellen sicher, dass Ihre Anforderungen in unserer Planung genau erfasst werden.
- » Prüfberichte -> Zu Ihrer Sicherheit und zur Dokumentation.
- » Schulungen -> Das Wissen Ihrer Mitarbeiter aus Planung und Produktion wird von unseren Experten vor Ort, online oder über Webinar erweitert.
- » Planungshilfen -> Aktuelle Bemessungssoftware, Planungsunterlagen, CAD-Daten uvm. jederzeit abrufbar unter www.philipp-gruppe.de.

Hoher Anspruch an Produktsicherheit und Praxistauglichkeit

- » Enge Zusammenarbeit mit anerkannten Prüfinstituten und - sofern erforderlich - Zulassung unserer Lösungen.

Technische Fachabteilung

- » Unser Experten-Team unterstützt Sie jederzeit in Ihrer Planungsphase mit detaillierten Planungsvorschlägen.

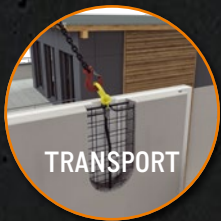

INHALTSVERZEICHNIS

| | | |
|--|-------|----|
| DAS PHILIPP POWER SYSTEM SR | Seite | 4 |
| Typen, Tragfähigkeiten und Farbcodierung | Seite | 4 |
| Gegenüberstellung - Power System SR / System RD | Seite | 5 |
| SYSTEMÜBERSICHT | Seite | 6 |
| KOMBINATIONSMÖGLICHKEITEN - POWER SYSTEM SR | Seite | 9 |
| ALLGEMEINE HINWEISE | Seite | 10 |
| HINWEISE ZUR BEWEHRUNG | Seite | 12 |
| GEWINDETRANSPORTANKER SR - GERADE | Seite | 13 |
| GEWINDETRANSPORTANKER SR - GERADE - IN WANDARTIGEN BAUTEILEN | Seite | 14 |
| Axialzug | Seite | 14 |
| Schrägzug | Seite | 15 |
| Querzug | Seite | 16 |
| GEWINDETRANSPORTANKER SR - GERADE - IN WANDARTIGEN BAUTEILEN (GENEIGTER EINBAU) | Seite | 18 |
| KOMPAKTANKER SR | Seite | 21 |
| KOMPAKTANKER SR - IN WANDARTIGEN BAUTEILEN | Seite | 22 |
| Axialzug | Seite | 22 |
| Schrägzug | Seite | 23 |
| Querzug | Seite | 24 |
| KOMPAKTANKER SR - KURZ | Seite | 26 |
| KOMPAKTANKER SR - KURZ- IN WANDARTIGEN BAUTEILEN | Seite | 27 |
| Axialzug / Schrägzug | Seite | 27 |
| GEWINDEANKERVERLÄNGERUNG SR | Seite | 28 |
| ZUBEHÖR FÜR DAS POWER SYSTEM SR | Seite | 31 |
| Kennzeichnungsring SR | Seite | 31 |
| Kunststoff-Aussparungsteller SR | Seite | 32 |
| Stahl-Aussparungsteller | Seite | 33 |
| Magnet-Aussparungsteller | Seite | 34 |
| Kunststoff-Aussparungsteller SR-SZ15 | Seite | 35 |
| Stahl-Aussparungsteller SZ15 | Seite | 36 |
| Schlüssel für Kunststoff-Aussparungsteller | Seite | 37 |
| Kunststoff-Abdeckstopfen | Seite | 38 |
| Beton-Abdeckstopfen | Seite | 39 |
| Edelstahl-Abdeckstopfen | Seite | 40 |
| LIFTY SR | Seite | 41 |
| LIFTY SR DS | Seite | 43 |
| SICHERHEITSHINWEISE / PRÜFUNG | Seite | 45 |
| Ablegereife des Lifty SR | Seite | 45 |
| Ablegereife des Lifty SR DS | Seite | 46 |
| Verschleißmaße | Seite | 46 |

GEWINDE-TRANSPORTANKERSYSTEME

TYPEN, TRAGFÄHIGKEITEN UND FARBCODIERUNG

System RD
(Standard)



Beispiel: Typ RD 24 (2,5 t)

Power System SR
(Schwerlast rechts)



Beispiel: Typ SR 16 (2,5 t)

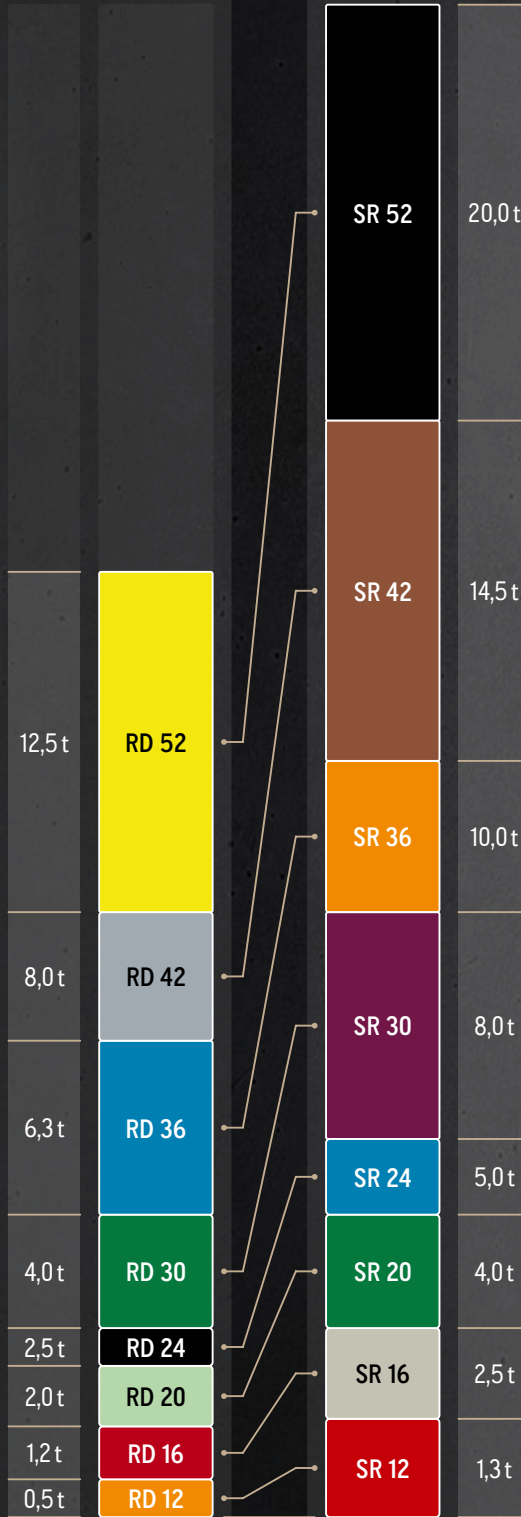

SYSTEM RD VS POWER SYSTEM SR

Das PHILIPP Power System SR (Schwerlast rechts) ist ein optimiertes Transportankersystem der PHILIPP GmbH. Bei den acht Gewindegrößen des Power System SR werden jeweils höhere Tragfähigkeiten erreicht (bis Tragfähigkeit 20,0 t) als beim Standard-Gewindetransportankersystem. Um eine Verwechslung der Systeme auszuschließen, ist das Power System SR zur optischen Unterscheidung mit schwarzchromatierten Gewindehülsen ausgestattet. Zusätzlich unterscheidet sich die Farbcodierung gegenüber dem Standard System RD.

SYSTEM RD

- » Breites Angebot an Ankertypen für zahlreiche Anwendungsfälle
- » Verschiedene Lastaufnahmemittel von der einfachen Seilschleufe bis zum hochflexiblen Wirbelstar verfügbar
- » Seit vielen Jahren vertraute Farbcodierung
- » Alle Sicherheitsanforderungen gemäß Maschinenrichtlinie werden eingehalten (CE-Kennzeichnung)
- » Gewindehülsen vielfach in verzinkter oder Edelstahl-Ausführung erhältlich

POWER SYSTEM SR

- » Deutlich höhere Tragfähigkeiten gegenüber dem Standard-System RD bei gleicher Gewindegröße
- » Hochspezialisiertes System aus Transportankern, Lastaufnahmemitteln und Zubehör
- » Eigene Farbcodierung
- » Sicheres Heben und Montieren von großen/schweren Stahlbeton-Elementen
- » Alle Sicherheitsanforderungen gemäß Maschinenrichtlinie werden eingehalten (CE-Kennzeichnung)
- » Einfach erkennbar an schwarzchromatierten Gewindehülsen

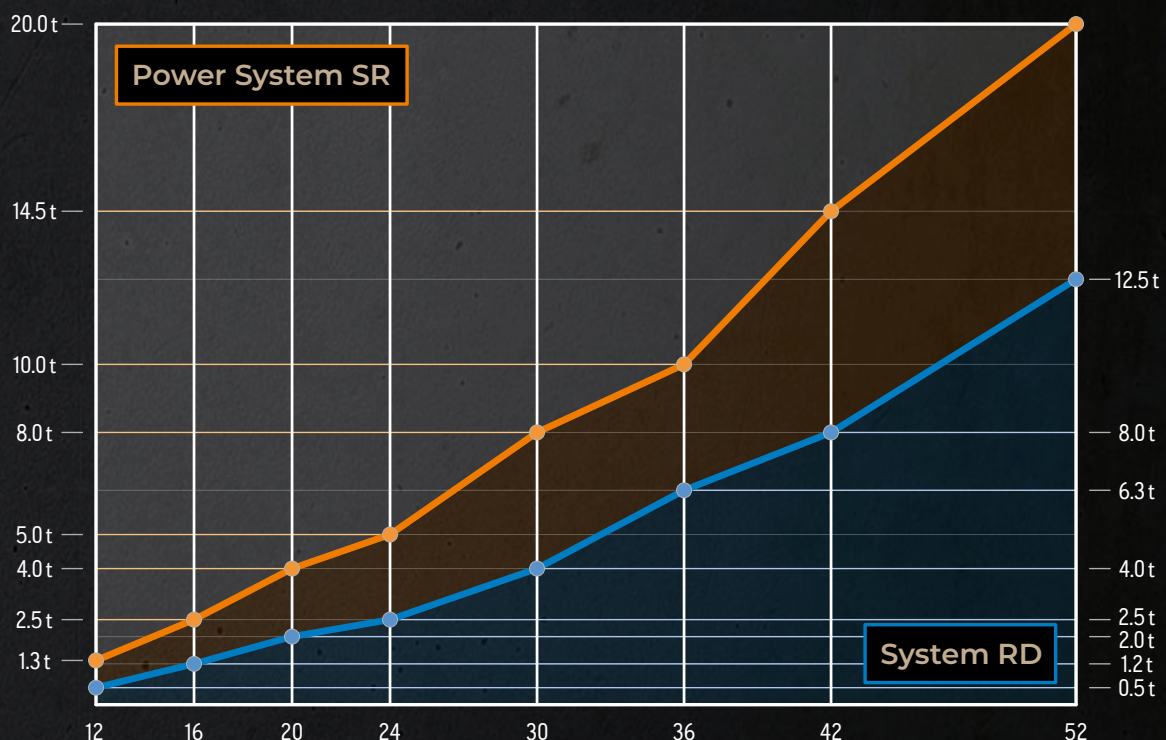

HINWEIS!

Die Verwendung der PHILIPP Gewindetransportanker SR erfordert ausdrücklich den Einsatz der dazugehörigen Lastaufnahmemittel (Lifty SR oder Lifty SR DS), da sonst die angegebenen Tragfähigkeiten nicht sichergestellt werden!

SYSTEMÜBERSICHT

GEWINDETRANSPORTANKER SR - GERADE

SEITE 13

| Typ | Lastklasse | Artikel-Nr. |
|-------|------------|-------------|
| SR 12 | 1.3 | 67M12SR |
| SR 16 | 2.5 | 67M16SR |
| SR 20 | 4.0 | 67M20SR |
| SR 24 | 5.0 | 67M24SR |
| SR 30 | 8.0 | 67M30SR |
| SR 36 | 10.0 | 67M36SR |
| SR 42 | 14.5 | 67M42SR |
| SR 52 | 20.0 | 67M52SR |



KOMPAKTANKER SR

SEITE 21

| Typ | Lastklasse | Artikel-Nr. |
|-------|------------|-------------|
| SR 12 | 1.3 | 67K120130SR |
| SR 16 | 2.5 | 67K160200SR |
| SR 20 | 4.0 | 67K200258SR |
| SR 24 | 5.0 | 67K240325SR |
| SR 30 | 8.0 | 67K300400SR |
| SR 36 | 10.0 | 67K360475SR |
| SR 42 | 14.5 | 67K420550SR |

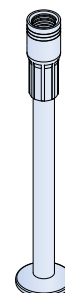

KOMPAKTANKER SR - KURZ

SEITE 26

| Typ | Lastklasse | Artikel-Nr. |
|-------|------------|-------------|
| SR 16 | 2.5 | 67K160090SR |
| SR 24 | 5.0 | 67K200125SR |

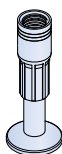

GEWINDEANKERVERLÄNGERUNG SR

SEITE 28

| Typ | Lastklasse | Artikel-Nr. |
|-------|------------|-------------|
| SR 12 | 1.3 | 67AVLSR12_ |
| SR 16 | 2.5 | 67AVLSR16_ |
| SR 20 | 4.0 | 67AVLSR20_ |
| SR 24 | 5.0 | 67AVLSR24_ |
| SR 30 | 8.0 | 67AVLSR30_ |
| SR 36 | 10.0 | 67AVLSR36_ |
| SR 42 | 14.5 | 67AVLSR42_ |
| SR 52 | 20.0 | 67AVLSR52_ |



KENNZEICHNUNGSRING SR MIT CLIP

SEITE 31

| Typ | Artikel-Nr. |
|-------|--------------|
| SR 12 | 74KR12CLIPSR |
| SR 16 | 74KR16CLIPSR |
| SR 20 | 74KR20CLIPSR |
| SR 24 | 74KR24CLIPSR |
| SR 30 | 74KR30CLIPSR |
| SR 36 | 74KR36CLIPSR |
| SR 42 | 74KR42CLIPSR |
| SR 52 | 74KR52CLIPSR |

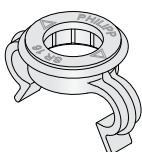

KUNSTSTOFF-AUSSPARUNGSTELLER SR

SEITE 32

| Typ | Artikel-Nr. |
|-------|-------------|
| SR 12 | 72KHN12SR |
| SR 16 | 72KHN16SR |
| SR 20 | 72KHN20SR |
| SR 24 | 72KHN24SR |
| SR 30 | 72KHN30SR |
| SR 36 | 72KHN36SR |
| SR 42 | 72KHN42SR |
| SR 52 | 72KHN52SR |

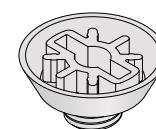

STAHL-AUSSPARUNGSTELLER

SEITE 33

| Typ | Artikel-Nr. |
|------|-------------|
| M 12 | 72KHN12STK |
| M 16 | 72KHN16STK |
| M 20 | 72KHN20STK |
| M 24 | 72KHN24STK |
| M 30 | 72KHN30STK |
| M 36 | 72KHN36STK |
| M 42 | 72KHN42STK |
| M 52 | 72KHN52STK |

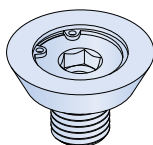

MAGNET-AUSSPARUNGSTELLER

SEITE 34

| Typ | Artikel-Nr. |
|------|-------------|
| M 12 | 72MAXKHN12 |
| M 16 | 72MAXKHN16 |
| M 20 | 72MAXKHN20 |
| M 24 | 72MAXKHN24 |
| M 30 | 72MAXKHN30 |
| M 36 | 72MAXKHN36 |
| M 42 | 72MAXKHN42 |
| M 52 | 72MAXKHN52 |

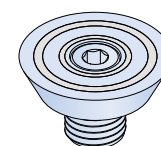

SYSTEMÜBERSICHT

KUNSTSTOFF-AUSSPARUNGSTELLER SR-SZ15

SEITE 35

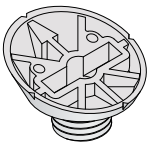
| Typ | Artikel-Nr. | |
|-------|----------------|---|
| SR 16 | 72KHN16SR-SZ15 |  |
| SR 20 | 72KHN20SR-SZ15 | |
| SR 24 | 72KHN24SR-SZ15 | |
| SR 30 | 72KHN30SR-SZ15 | |
| SR 36 | 72KHN36SR-SZ15 | |
| SR 42 | 72KHN42SR-SZ15 | |
| SR 52 | 72KHN52SR-SZ15 | |

STAHL-AUSSPARUNGSTELLER SZ15

SEITE 36

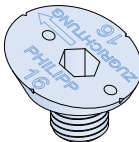
| Typ | Artikel-Nr. | |
|------|--------------|---|
| M 16 | 72KHN16-SZ15 |  |
| M 20 | 72KHN20-SZ15 | |
| M 24 | 72KHN24-SZ15 | |
| M 30 | 72KHN30-SZ15 | |
| M 36 | 72KHN36-SZ15 | |
| M 42 | 72KHN42-SZ15 | |
| M 52 | 72KHN52-SZ15 | |

SCHLÜSSEL FÜR KUNSTSTOFF-AUSSPARUNGSTELLER

SEITE 37

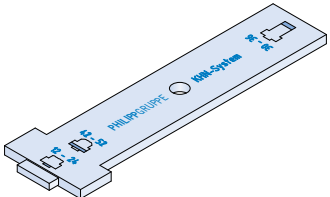
| Typ | Artikel-Nr. | |
|-----------|-------------|--|
| M 16 - 52 | 72KHNS |  |

EDELSTAHL-ABDECKSTOPFEN

SEITE 40

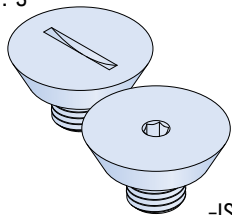
| Typ | Artikel-Nr. | Schlitz / Innensechskant |
|------|-----------------|---|
| M 12 | 72ASKHN12VA-... |  <p>...-S ...-ISK z. B. 72ASKHN16VA-S</p> |
| M 16 | 72ASKHN16VA-... | |
| M 20 | 72ASKHN20VA-... | |
| M 24 | 72ASKHN24VA-... | |
| M 30 | 72ASKHN30VA-... | |
| M 36 | 72ASKHN36VA-... | |
| M 42 | 72ASKHN42VA-... | |
| M 52 | 72ASKHN52VA-... | |

KUNSTSTOFF-ABDECKSTOPFEN

SEITE 38

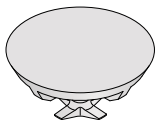
| Typ | Artikel-Nr. | |
|-----------|-------------|---|
| M 12 / 16 | 72ASKHN040 |  |
| M 20 / 24 | 72ASKHN055 | |
| M 30 / 36 | 72ASKHN070 | |
| M 42 / 52 | 72ASKHN096 | |

BETON-ABDECKSTOPFEN

SEITE 39

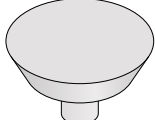
| Typ | Artikel-Nr. | |
|-----------|--------------|---|
| M 12 / 16 | 72ASKHN040FB |  |
| M 20 / 24 | 72ASKHN055FB | |
| M 30 / 36 | 72ASKHN070FB | |
| M 42 / 52 | 72ASKHN096FB | |

LIFTY SR

SEITE 41

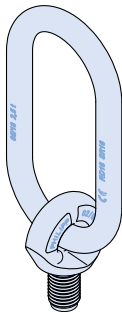
| Typ | Artikel-Nr. | |
|-------|-------------|---|
| SR 12 | 62LISR12 |  |
| SR 16 | 62LISR16 | |
| SR 20 | 62LISR20 | |
| SR 24 | 62LISR24 | |
| SR 30 | 62LISR30 | |
| SR 36 | 62LISR36 | |
| SR 42 | 62LISR42 | |
| SR 52 | 62LISR52 | |

LIFTY SR DS

SEITE 43

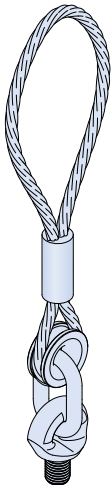
| Typ | Artikel-Nr. | |
|-------|-------------|---|
| SR 12 | 62LISR12DS |  |
| SR 16 | 62LISR16DS | |
| SR 20 | 62LISR20DS | |
| SR 24 | 62LISR24DS | |
| SR 30 | 62LISR30DS | |
| SR 36 | 62LISR36DS | |
| SR 42 | 62LISR42DS | |

POWER SYSTEM SR

Das PHILIPP Power System SR stellt die aufeinander abgestimmte Kombination aus den Gewindetransportankern SR, den Lastaufnahmemitteln Lifty SR oder Lifty SR DS und den dazugehörigen Aussparungstellern sowie Abdeckstopfen dar.

MERKMALE

- » Eigenständiges Transportankersystem mit hohen Tragfähigkeiten
- » Aufeinander abgestimmte Systembestandteile mit einheitlicher Farbcodierung
- » Flexibilität bei der Wahl der Transportanker und Lastaufnahmemittel
- » Umfassendes Standard-Zubehör

KOMBINATIONENSMÖGLICHKEITEN

- » Lastaufnahmemittel SR
 - › Lifty SR
 - › Lifty SR DS
- » Aussparungsteller SR
 - › Kunststoff-Aussparungsteller
 - › Stahl-Aussparungsteller
 - › Magnet-Aussparungsteller
- » Abdeckstopfen
 - › Kunststoff-Abdeckstopfen
 - › Edelstahl-Abdeckstopfen
 - › Beton-Abdeckstopfen
- » Kennzeichnungsring SR mit Clip
- » Transportanker SR
 - › Gewindetransportanker SR
 - › Kompaktanker SR
 - › Kompaktanker SR - kurz
 - › Gewindeankerverlängerung SR

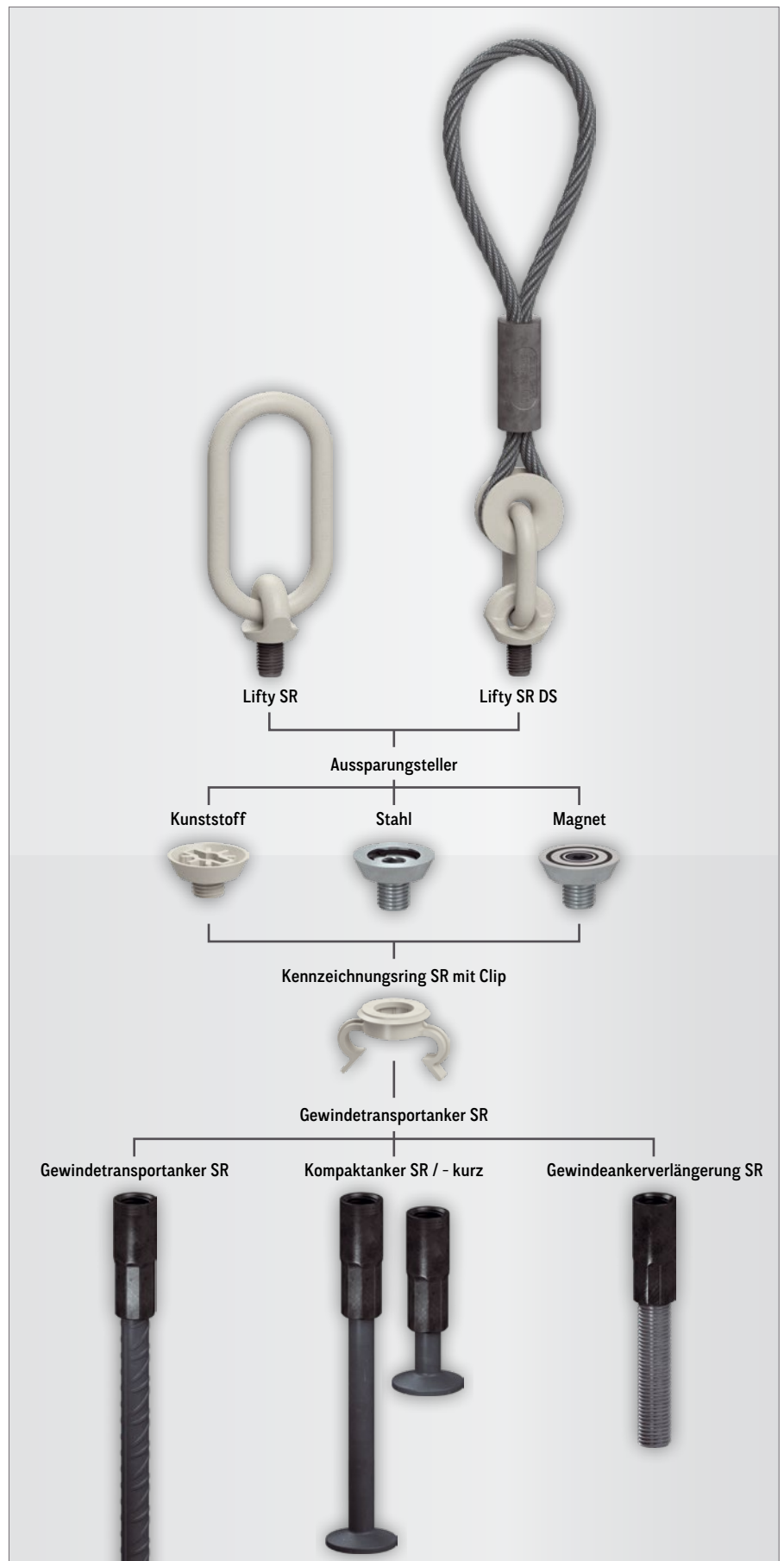

POWER SYSTEM SR • GENEIGTER EINBAU MITTELS SCHRÄGZUG-AUSSPARUNGSTELLER SZ15

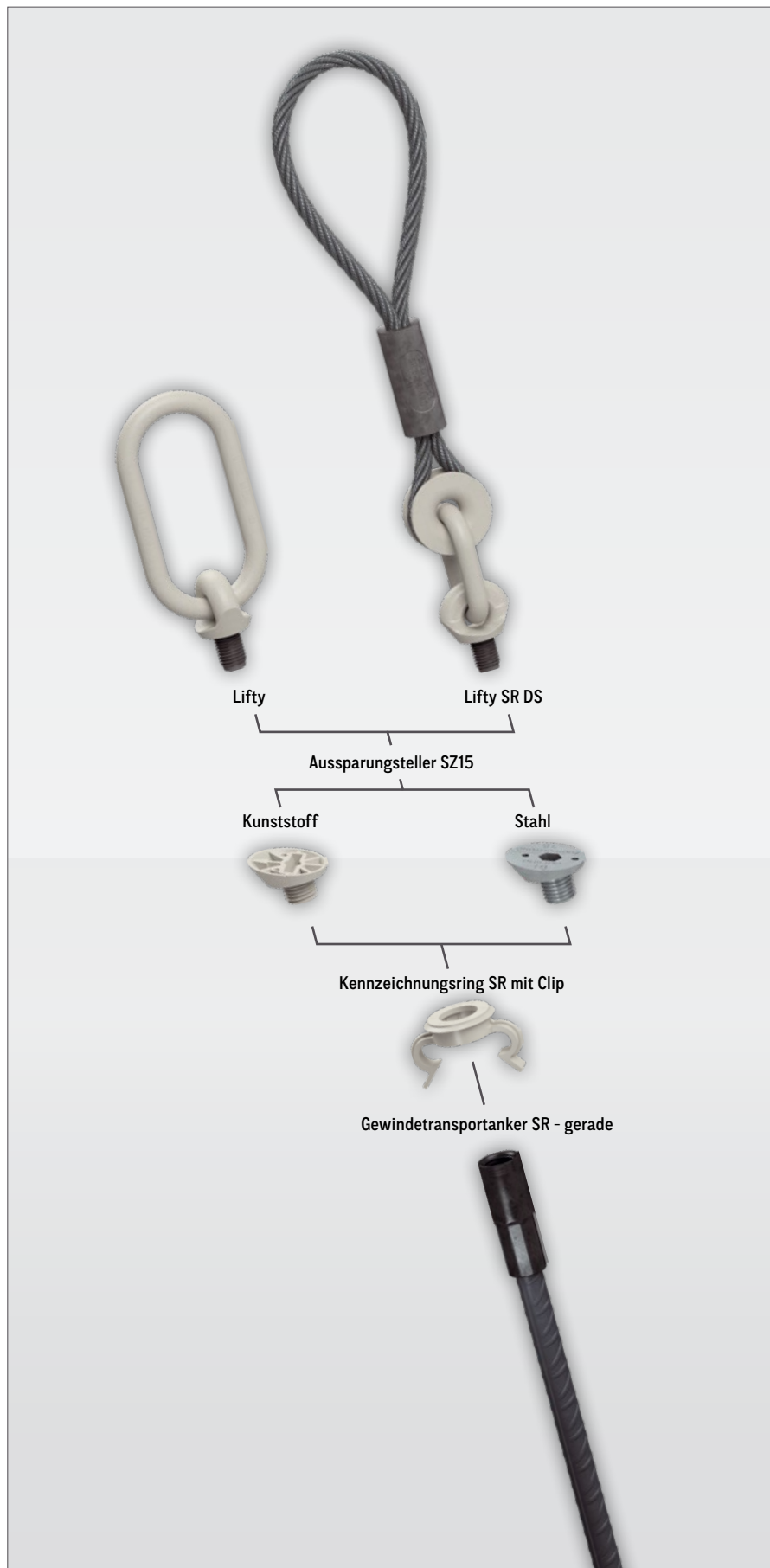

Durch eine Schrägstellung des Transportankers um 15° kann auf den Einbau einer zusätzlichen Schrägzugbewehrung verzichtet werden.

Der Ausparungsteller SR SZ15 ist das Kernstück dieser Funktion und ergänzt das Transportankersystem SR auch um diese Einsparmöglichkeit.

MERKMALE

- » Kein Schrägzugbügel erforderlich
- » Integraler Bestandteil des SR-Systems und kombinierbar mit allen darin enthaltenen Transportankern und Lastaufnahmemitteln
- » Erhöhung der Sicherheit durch Reduktion von Anwendungsfehlern
- » Auf das SR-System abgestimmte Farbgebung und damit eindeutige Zuordnung gewährleistet
- » Ausparungsteller sowohl aus beständigem Kunststoff als auch aus Stahl erhältlich

KOMBINATIONENSMÖGLICHKEITEN

- » Lastaufnahmemittel SR
 - › Lifty SR
 - › Lifty SR DS
- » Ausparungsteller SR SZ15
 - › Kunststoff-Ausparungsteller
 - › Stahl-Ausparungsteller
- » Kunststoff-Abdeckstopfen
 - › Aussenstopfen (72ASS_)
 - › Abdeckstopfen (72KAS_)
- » Kennzeichnungsring SR mit Clip
- » Transportanker
 - › Gewindetransportanker SR



AUSSPARUNGSTELLER SZ15

Die Kombination der Ausparungsteller SZ15 ist ausschließlich mit dem Gewindetransportanker SR in gerader Ausführung zulässig (siehe Seite 18).

ALLGEMEINE HINWEISE

ALLGEMEINE HINWEISE

Das Power System SR ist Teil des PHILIPP Transportankersystems und entspricht der VDI/BV-BS-Richtlinie „Transportanker und Transportankersysteme für Betonfertigteile“ (VDI/BV-BS 6205). Die Verwendung des Power System SR erfordert die Einhaltung dieser Einbau- und Verwendungsanleitung sowie der Allgemeinen Einbau- und Verwendungsanleitung.

SYSTEMBESCHREIBUNG

Das Power System SR besteht aus einem in den Beton eingegossenen Anker (Gewindetransportanker SR gerade oder Kompaktanker SR) und einem Abheber (Lifty SR oder Lifty SR DS). Das Beton-Fertigteil wird mittels dem Lastaufnahmemittel SR, das mit dem einbetonierten Anker verschraubt wird, angehoben und transportiert. Die Geometrien der Lastaufnahmemittel SR als auch der Transportanker erlauben einen Lastangriff in alle Lastrichtungen.

DAS LASTKLASSENSYSTEM

Die Komponenten des Power System SR werden durch Lastklassen klassifiziert. Zusätzlich sind die verschiedenen Lastklassen farblich gekennzeichnet.

KOMBINATION

Die Verwendung der Gewindetransportanker SR erfordert ausdrücklich den Einsatz der dazugehörigen Lastaufnahmemittel SR und Aussparungsteller, da sonst die angegebenen Tragfähigkeiten nicht erreicht werden!

WERKSTOFFE

Die Gewindetransportanker SR bestehen aus einem Abschnitt eines Betonstabstahls B500B in gerader Ausführung oder einem Rundstahl mit aufgestauchtem Fuß und mit aufgedrehter Gewindehülse. Die Gewindehülsen werden aus Präzisionsstahl in Sondergüte gefertigt und normgerecht galvanisch verzinkt. Diese Verzinkung ist ein temporärer Schutz der Hülse während der Lagerung des Transportankers beim Hersteller bis zum Einbau ins Fertigteil.

BAUTEILDICKEN, ACHS- UND RANDABSTÄNDE

Der Einbau und die Positionierung des Gewindetransportanker SR in Betonfertigteilen erfordert für einen sicheren Lastabtrag die Einhaltung von Mindestbauteildicken d , Mindestachsabständen a_a und Mindestrandabständen a_r (siehe Bild 1 u. 2). Die Werte sind den entsprechenden Lasttabellen zu entnehmen.

BETONDRUCKFESTIGKEIT

Der Beton muss zum Zeitpunkt der ersten Lastaufbringung eine Mindestdruckfestigkeit f_{cc} gemäß den Tabellen des jeweiligen Lastfalls aufweisen. Bei den Betondruckfestigkeiten f_{cc} handelt es sich um Würfeldruckfestigkeiten zum Zeitpunkt des ersten Anschlagens.



Bild 1

Da die Kompaktanker SR durch den Aussparungsteller SR vertieft eingebaut werden, ist das Maß h_T bei der Bauteildicke d zu berücksichtigen (siehe Bild 2).

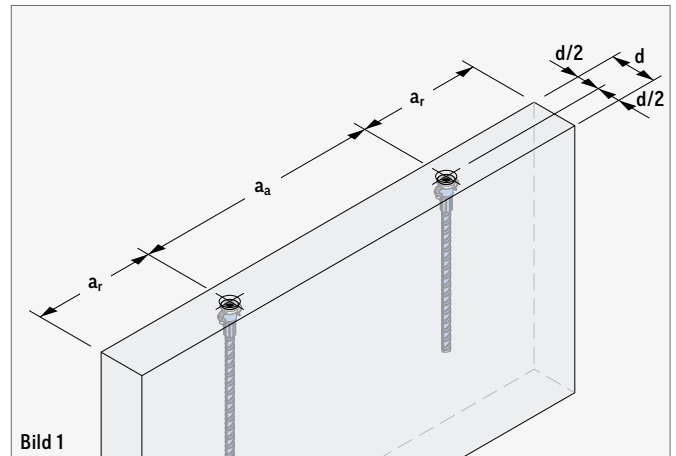

Bild 2

$c \geq c_{nom}$ gemäß DIN EN 1992-1-1

WIDERSTÄNDE

Die in diesem Dokument angegebenen Widerstände gelten für Normalbeton nach DIN EN 206.

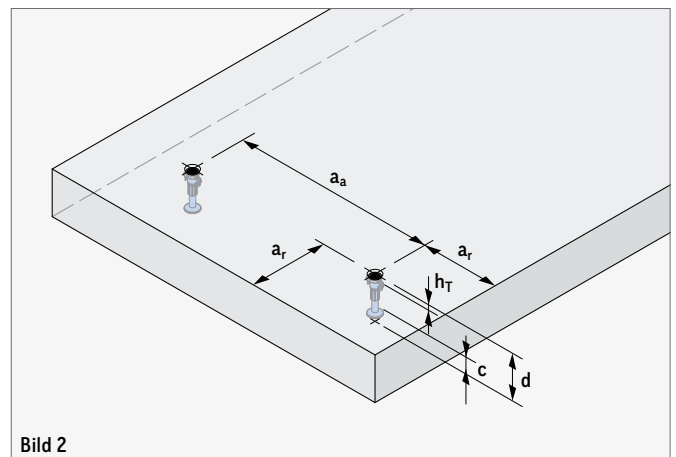
WIEDERHOLTER EINSATZ DER TRANSPORTANKER

Der Einsatz der Gewindetransportanker SR ist ausgelegt für den Transport von Betonfertigteilen. Mehrfaches Anschlagen innerhalb der Transportkette, von der Herstellung bis zum Einbau eines Fertigteils, gilt nicht als wiederholter Einsatz. Für wiederholte Einsätze (z. B. Kranballast) oder Dauerbefestigungen sind die Gewindetransportanker SR nicht geeignet.

ALLGEMEINE HINWEISE

KENNZEICHNUNG

Die Transportanker und Lastaufnahmemittel des Power System SR sind mit folgenden Angaben gekennzeichnet:

TRANSPORTANKER:

- » Hersteller
- » CE-Zeichen
- » Typ (System / Gewindegröße)
- » Max. Tragfähigkeit (z. B. 2.500 KG)

LASTAUFNAHMEMITTEL:

- » Hersteller
- » CE-Zeichen
- » Typ (System / Gewindegröße)
- » Max. Tragfähigkeit (z. B. 2.5 t)
- » Herstellungsjahr (Rückseite)



Bild 3



Bild 4

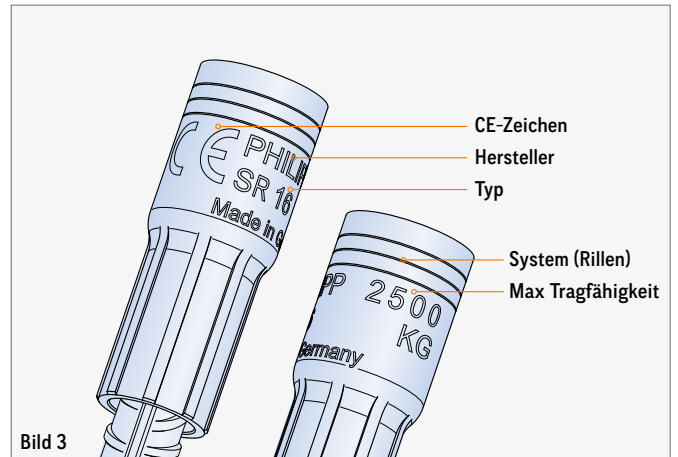

Bild 5

EG-KONFORMITÄTserklärungen

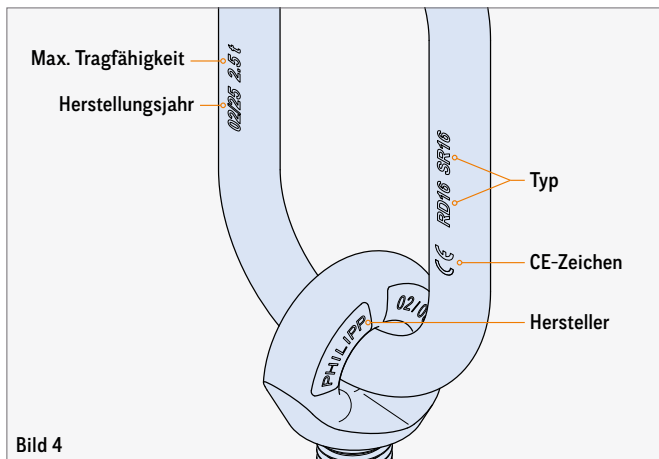
Die Konformitätserklärungen des Power Systems SR sind auf unserer Website www.philipp-gruppe.de zu finden oder auf Anfrage erhältlich.

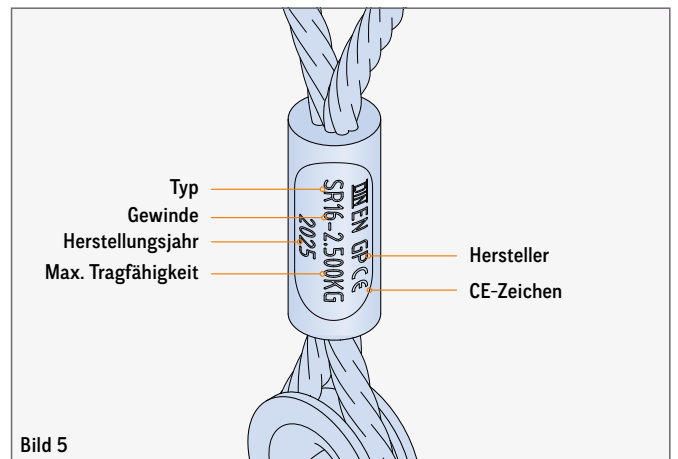

TABELLE 1: UNTERSCHIEDSMERKMALE DER SYSTEME

| RD (Rechtsgewinde) | M (Rechtsgewinde) | SR (Rechtsgewinde) | SL (Linksgewinde) |
|---|--|---|---|
| | | | |
| PHILIPP 1200 RD 16 KG Made in Germany | PHILIPP 1200 M 16 KG Made in Germany | PHILIPP 2500 SR 16 KG Made in Germany | PHILIPP 2000 SL 16 KG Made in Germany |

HINWEISE ZUR BEWEHRUNG

MINDESTBEWEHRUNG

Für den Einsatz des Power System SR müssen die Betonelemente mit einer Mindestbewehrung bewehrt sein. Diese kann je nach Lastfall unterschiedlich sein und ist in den Tabellen der jeweiligen Lastfälle angegeben. Die Mindestbewehrung kann durch vergleichbare Stabstahlbewehrung ersetzt werden. Der Anwender hat eigenverantwortlich für die Kraftweiterleitung im Bauteil Sorge zu tragen.



BEWEHRUNG

Bereits vorhandene statische oder konstruktive Bewehrung kann auf die für den jeweiligen Lastfall erforderliche Mindestbewehrung angerechnet werden.

EINLAGIGE BEWEHRUNG

Um eine mittige Ankerlage zu gewährleisten, ist die Mattenbewehrung bei einer einlagigen Bewehrung im Bereich des Transportankers auszusparen (siehe Bild 6).

BEWEHRUNGSHINWEISE FÜR DÜNNE BAUTEILE

Bei sehr dünnen Bauteilen kann es erforderlich sein, die Längseisen im Bereich der Ankerhülse zu unterbrechen (Wechsel), um die Betonüberdeckung der Bewehrung einzuhalten. Die Lage der eingelegten Längseisen sollte unterhalb der Verpressung liegen.

SCHRÄG- UND QUERZUGBEWEHRUNG

Die Schräg- und Quersugbewehrung ist mit Druckkontakt zur Ankerhülse einzubauen. Der Bereich des Druckkontaktes muss innerhalb der Einschraubtiefe e der Ankerhülse liegen (siehe Bild 8). Durch die Verwendung des Kennzeichnungsrings mit Bewehrungsclip (74KR__CLIP) ist dies gewährleistet.



Bild 6 Einlagige Bewehrung



Bild 7 Bewehrungshinweise für dünne Bauteile

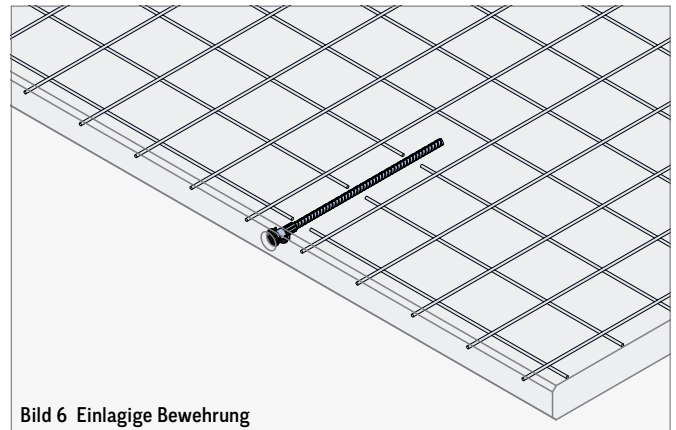

Bild 8 Lage der Zusatzbewehrung

GEWINDETRANSPORTANKER SR - GERADE

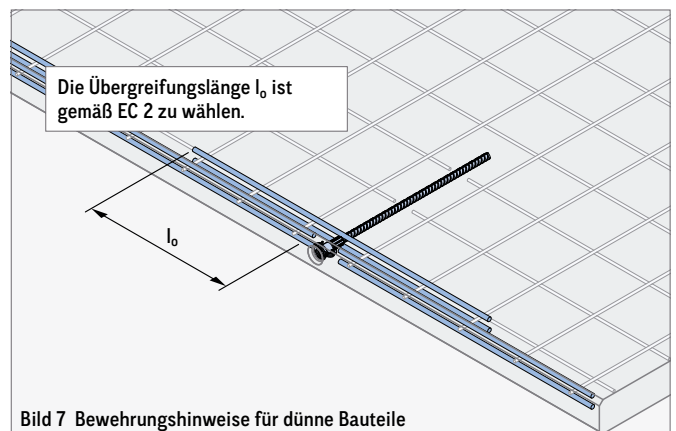

GEWINDETRANSPORTANKER SR

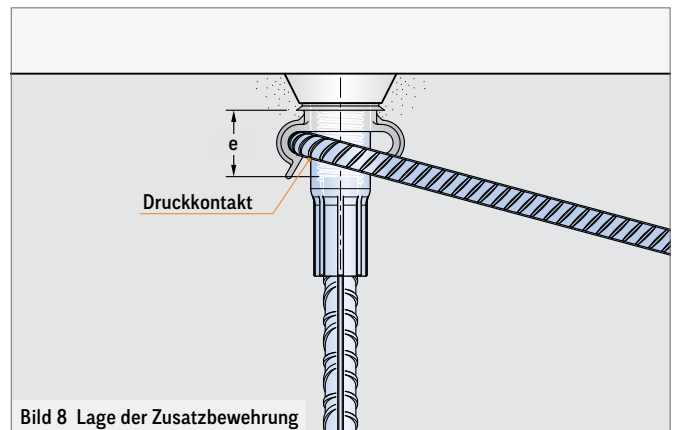
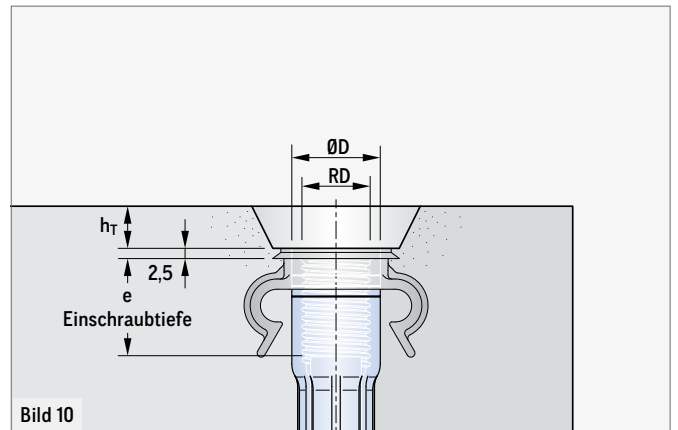
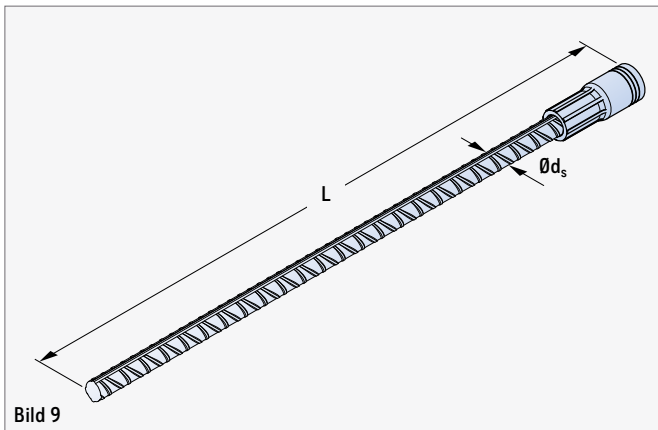
Der Gewindetransportanker SR in gerader Ausführung wird für den stirnseitigen Einbau in wandartigen Bauteilen verwendet. Er ist Teil des PHILIPP Transportankersystems und entspricht der VDI/BV-BS-Richtlinie „Transportanker und Transportankersysteme für Betonfertigteile“ (VDI/BV-BS 6205).

Die Verwendung der Transportanker erfordert die Einhaltung dieser Einbau- und Verwendungsanleitung sowie der Allgemeinen Einbau- und Verwendungsanleitung. Die Transportanker SR dürfen nur in Verbindung mit Lastaufnahmemitteln des SR-Systems eingesetzt werden.

TABELLE 2: ABMESSUNGEN DER GEWINDETRANSPORTANKER SR - AUSFÜHRUNG GERADE

| Artikel-Nr. | Typ | Lastklasse | Abmessungen | | | | | |
|-------------|-------|------------|-------------|--------|---------|----------------------|--------|---------------------|
| | | | RD (mm) | L (mm) | ØD (mm) | Ød _s (mm) | e (mm) | h _T (mm) |
| 67M12SR | SR 12 | 1.3 | 12 | 300 | 16,0 | 10 | 22 | 10 |
| 67M16SR | SR 16 | 2.5 | 16 | 455 | 21,0 | 14 | 27 | 10 |
| 67M20SR | SR 20 | 4.0 | 20 | 480 | 27,0 | 18 | 35 | 10 |
| 67M24SR | SR 24 | 5.0 | 24 | 580 | 31,0 | 20 | 44 | 10 |
| 67M30SR | SR 30 | 8.0 | 30 | 750 | 39,5 | 25 | 49 | 10 |
| 67M36SR | SR 36 | 10.0 | 36 | 800 | 47,0 | 28 | 68 | 10 |
| 67M42SR | SR 42 | 14.5 | 42 | 1100 | 54,0 | 32 | 68 | 12 |
| 67M52SR | SR 52 | 20.0 | 52 | 1200 | 67,0 | 40 | 100 | 12 |

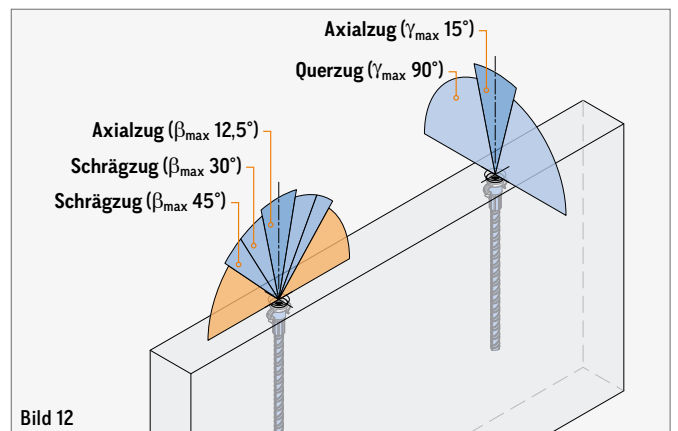
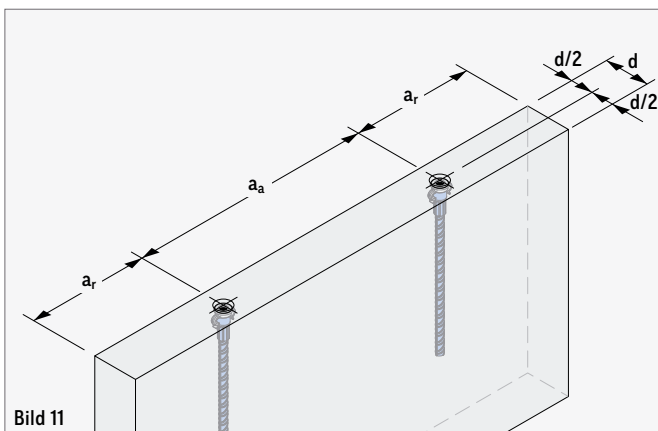

GEWINDETRANSPORTANKER SR - GERADE • WANDARTIGE BAUTEILE • AXIALZUG

Die Beanspruchung der Gewindetransportanker SR mit Axialzug $\beta_{\max} 12,5^\circ / \gamma_{\max} 15^\circ$ erfordert eine Bewehrung nach Tabelle 3.



TABELLE 3: AXIALZUG BEI $f_{cc} \geq 15 \text{ N/mm}^2 / 25 \text{ N/mm}^2$

| Lastklasse | Mindestbauteildicken, Mindeststachs- und Mindestrandabstände | | | $\beta_{\max} 12,5^\circ / \gamma_{\max} 15^\circ$ | | Matte (quadratisch) (mm ² /m) |
|------------|---|------------------------|------------------------|--|---|--|
| | d (mm) | a _a (mm) | a _r (mm) | zul. F _z | | |
| | | | | $f_{cc} \geq 15 \text{ N/mm}^2$ (kN) | $f_{cc} \geq 25 \text{ N/mm}^2$ (kN) | |
| 1.3 | 80 | 560 | 280 | 8,1 | 10,4 | 1 × #188 |
| | 100 | | | 11,0 | 13,0 | 2 × #188 ② |
| | 120 | | | 13,0 | | |
| 2.5 | 80 | 930 | 465 | 19,8 | 25,0 | 1 × #188 |
| | 100 | | | 25,0 | 25,0 | 2 × #188 ② |
| 4.0 | 80 | 960 | 480 | 22,6 | 29,1 | 1 × #188 |
| | 100 | | | 30,9 | 39,9 | |
| | 120 | | | 38,9 | 40,0 | 2 × #188 ② |
| | 140 | | | 40,0 | | |
| 5.0 | 100 | 1180 | 590 | 40,8 | 50,0 | 2 × #188 ② |
| | 120 | | | 50,0 | 50,0 | |
| 8.0 | 120 | 1520 | 760 | 80,0 | 80,0 | 2 × #188 |
| 10.0 | 140 | 1600 | 800 | 89,9 | | |
| | 160 | | | 96,2 | 100,0 | 2 × #188 ② |
| | 180 | | | 100,0 | | |
| 14.5 ① | 160 | 2230 | 1115 | 145,0 | 145,0 | 2 × #188 ② |
| 20.0 | 200 | 2430 | 1215 | 181,7 | 200,0 | 2 × #257 ② |

Die Gewichtskraft einer Masse von 1,0 t entspricht 10,0 kN

① Bei Verwendung des Lifty SR DS (Seite 43) reduziert sich die maximale Tragfähigkeit auf 125 kN (12,5 t)

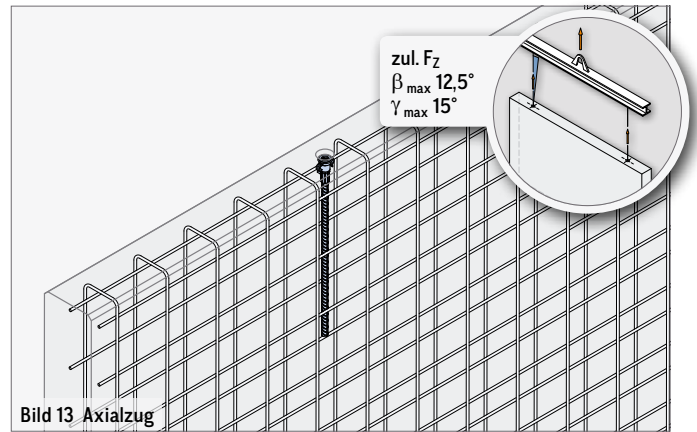
② Die Mattenbewehrung ist als Mattenkappe oder mit gleichwertigen Bügeln auszuführen

GEWINDETRANSPORTANKER SR - GERADE • WANDARTIGE BAUTEILE • SCHRÄGZUG

Die Beanspruchung der Gewindefortankers SR mit Schrägzug $\beta > 12,5^\circ$ erfordert eine Bewehrung nach Tabelle 4.

Der Schrägzugbügel wird entgegen der Zugkraftichtung angeordnet (siehe auch Bild 14) und hat im Scheitelpunkt der Biegung Druckkontakt mit der Gewindhülse des Transportankers. Der Einbau der Schrägzugbügel kann in einem Winkel von 0° bis 20° zur stirnseitigen Bauteiloberfläche erfolgen.



Bild 14 Schrägzug

TABELLE 4: SCHRÄGZUG BEI $f_{cc} \geq 15 \text{ N/mm}^2 / 25 \text{ N/mm}^2$

| Lastklasse | Mindestbauteildicken, Mindestachs- und Mindestrandabstände | | | $\beta_{\max} 30^\circ / \gamma_{\max} 15^\circ$ | | | | | | $\beta_{\max} 45^\circ / \gamma_{\max} 15^\circ$ | | | | | |
|------------|--|---------------|------|--|--------------------------------------|-------------------------|---------------------------|----------------------------|------|--|--------------------------------------|-------------------------|---------------------------|----------------------------|-----|
| | | | | zul. F_z | | Schrägzugbewehrung | | | | zul. F_z | | Schrägzugbewehrung | | | |
| | | | | f_{cc} $\geq 15 \text{ N/mm}^2$ | f_{cc} $\geq 25 \text{ N/mm}^2$ | Matte (quadratisch) | Schrägzugbügel (B500B) | | | f_{cc} $\geq 15 \text{ N/mm}^2$ | f_{cc} $\geq 25 \text{ N/mm}^2$ | Matte (quadratisch) | Schrägzugbügel (B500B) | | |
| d (mm) | a_a (mm) | a_r (mm) | (kN) | (kN) | (mm ² /m) | $\emptyset d_s$ (mm) | L (mm) | $\emptyset d_{br}$ (mm) | (kN) | (kN) | (mm ² /m) | $\emptyset d_s$ (mm) | L (mm) | $\emptyset d_{br}$ (mm) | |
| 1.3 | 80 | 560 | 280 | 7,5 | 8,4 | 1 × #188 | 8 | 250 | 24 | 7,5 | 8,4 | 1 × #188 | 8 | 250 | 24 |
| | 100 | | | 8,4 | | 2 × #188 ② | | | | 8,4 | | 2 × #188 ② | | | |
| 2.5 | 80 | 930 | 465 | 16,2 | 17,7 | 1 × #188 | 10 | 350 | 24 | 16,2 | 17,7 | 1 × #188 | 10 | 350 | 24 |
| | 100 | | | 16,3 | | 2 × #188 ② | | | | 16,3 | | 2 × #188 ② | | | |
| | 120 | | | 16,5 | | | | | | 16,5 | | | | | |
| 4.0 | 80 | 960 | 480 | 14,7 | 18,9 | 1 × #188 | 12 | 470 | 34 | 14,7 | 18,9 | 1 × #188 | 12 | 470 | 34 |
| | 100 | | | 20,8 | | 2 × #188 ② | | | | 20,8 | | | | | |
| | 120 | | | 28,0 | | | | | | 28,0 | | | | | |
| | 140 | | | 29,9 | | | | | | 29,9 | | | | | |
| 5.0 | 100 | 1180 | 590 | 42,5 | 42,5 | 2 × #188 ② | 12 | 550 | 34 | 42,5 | 42,5 | 2 × #188 ② | 12 | 550 | 34 |
| | 120 | | | 61,5 | | 61,5 | | | | | | | | | |
| 8.0 | 140 | 1520 | 760 | 64,5 | 66,4 | 2 × #188 ② | 16 | 700 | 41 | 64,5 | 66,4 | 2 × #188 ② | 16 | 700 | 41 |
| | 160 | | | 66,4 | | | | | | 66,4 | | | | | |
| | 140 | | | 52,7 | | | | | | 68,0 | | | | | |
| 10.0 | 160 | 1600 | 800 | 66,2 | 77,5 | 2 × #188 ② | 20 | 800 | 64 | 66,2 | 77,5 | 2 × #188 ② | 20 | 800 | 64 |
| | 180 | | | 77,5 | | | | | | 77,5 | | | | | |
| | 160 | | | 116,0 | | | | | | 116,0 | | | | | |
| 14.5 ① | 160 | 2230 | 1115 | 116,0 | 116,0 | 2 × #188 ② | 20 | 1000 | 64 | 116,0 | 116,0 | 2 × #188 ② | 20 | 1000 | 64 |
| 20.0 | 200 | 2430 | 1215 | 148,4 | 191,6 | 2 × #257 ② | 20 | 1000 | 100 | 104,9 | 135,5 | 2 × #257 ② | 20 | 1000 | 140 |

Die Gewichtskraft einer Masse von 1,0 t entspricht 10,0 kN

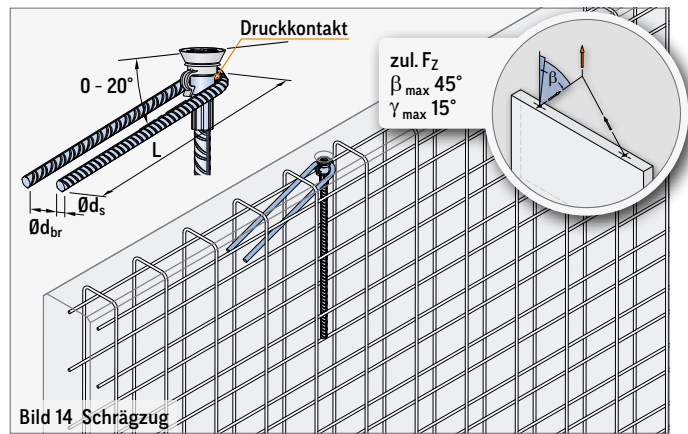
① Bei Verwendung des Lifty SR DS (Seite 43) reduziert sich die maximale Tragfähigkeit auf 125 kN (12,5 t)

② Die Mattenbewehrung ist als Mattenkappe oder mit gleichwertigen Bügeln auszuführen

GEWINDETRANSPORTANKER SR - GERADE • WANDARTIGE BAUTEILE • QUERZUG

Die Beanspruchung der Gewindetransportanker SR mit Querzug $\gamma \geq 15^\circ$ erfordert den Einbau einer Zusatzbewehrung nach Tabelle 5. Die Querzugbewehrung wird stirnseitig im Bauteil entgegen der Belastungsrichtung angeordnet. Das Aufrichten von Platten kann zu gleichzeitigem Schräg- und Querzug, dem sogenannten schrägen Querzug, an den Transportankern führen (siehe Bild 16). In diesem Falle ist nur die Querzugbewehrung (Doppelbügel) zulässig. Der Schrägzugfall wird bei Einsatz dieser Bewehrung mit abgedeckt. Beim Umlegen oder Aufstellen des Bauteils während der Montage muss die Lage der Querzugbewehrung beachtet werden (nur beim Rückhängebügel gem. Bild 15). Der Doppelbügel (siehe Bild 16) deckt alle Lastrichtungen ab. Zusätzlich zur Mattenbewehrung (Mattenkorb) muss eine Längsbewehrung entsprechend Tabelle 5 eingebaut werden.

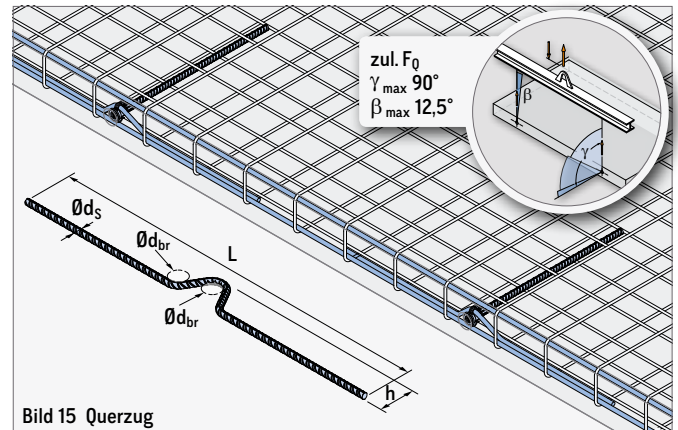

Der Anwender hat die Möglichkeit, die Querzugbewehrung entweder als einfacher Rückhängebügel (siehe Bild 15) oder als Doppelbügel (siehe Bild 16) auszuführen. Sie muss im Scheitelpunkt der Biegung Druckkontakt mit der Gewindehülse des Transportankers haben.

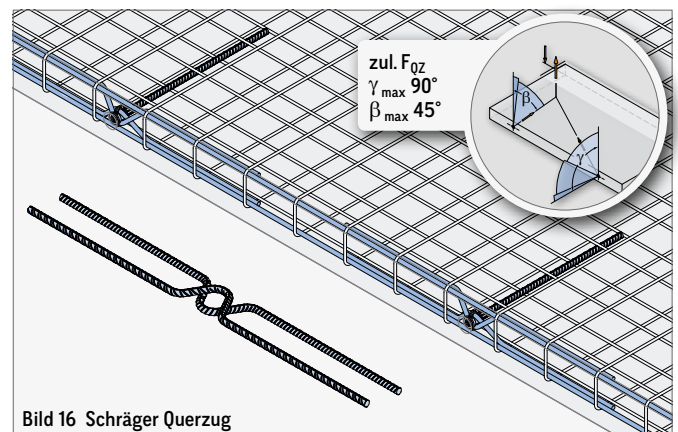
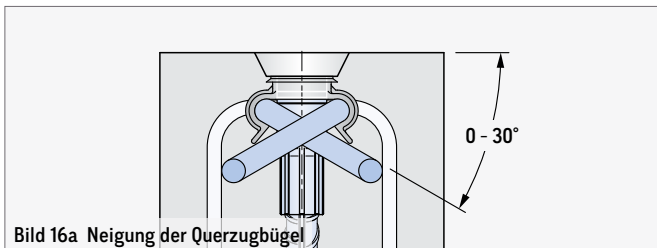

GEWINDETRANSPORTANKER SR - GERADE • WANDARTIGE BAUTEILE • QUERZUG

TABELLE 5: QUERZUG BEI $f_{cc} \geq 15 \text{ N/mm}^2 / 25 \text{ N/mm}^2$

| Lastklasse | Mindestbauteildicken, Mindestachs- und Mindestrandabstände | | | $\beta_{\max} 90^\circ / \gamma_{\max} 45^\circ$ | | | | | | | |
|------------|--|---------------|------|--|--------------------------------------|----------------------------|-----------------------------------|---------------|---|-----------------------------|----------------------------------|
| | | | | zul. F_Z | | Matte (quadratisch) | Querzugbewehrung | | | | Längsbewehrung (B500B) |
| | | | | f_{cc} $\geq 15 \text{ N/mm}^2$ | f_{cc} $\geq 25 \text{ N/mm}^2$ | | Einfacher Querzugbügel (B500B) | | Anz. $\times \emptyset$ / Länge (mm) | | |
| d (mm) | a_a (mm) | a_r (mm) | (kN) | (kN) | (mm ² /m) | $\emptyset d_{s1}$ (mm) | L_1 (mm) | h_1 (mm) | | $\emptyset d_{br1}$ (mm) | |
| 1.3 | 80 | 560 | 280 | 3,7 | 4,8 | 1 \times #188 | 8 | 550 | 33 | 30 | 2 \times $\emptyset 10 / 930$ |
| | 100 | | | 5,5 | 6,0 | 2 \times #188 ② | | | 43 | | |
| | 120 | | | 6,0 | | 53 | | | | | |
| 2.5 | 80 | 930 | 465 | 5,6 | 7,3 | 1 \times #188 | 10 | 800 | 40 | 32 | 2 \times $\emptyset 10 / 930$ |
| | 100 | | | 7,9 | 10,2 | 2 \times #188 ② | | | 50 | | |
| | 120 | | | 10,5 | 12,5 | 60 | | | | | |
| 4.0 | 80 | 960 | 480 | 6,4 | 8,3 | 1 \times #188 | 12 | 910 | 42 | 48 | 2 \times $\emptyset 10 / 960$ |
| | 100 | | | 9,0 | 11,6 | 2 \times #188 ② | | | 52 | | |
| | 120 | | | 11,9 | 15,6 | | | | 62 | | |
| | 140 | | | 15,6 | 19,6 | | | | 72 | | |
| | 160 | | | 19,4 | | | | | 82 | | |
| 5.0 | 100 | 1180 | 590 | 10,6 | 13,7 | 2 \times #188 ② | 12 | 1000 | 57 | 48 | 2 \times $\emptyset 12 / 1180$ |
| | 120 | | | 13,8 | 17,8 | | | | 67 | | |
| | 140 | | | 17,5 | 22,6 | | | | 77 | | |
| | 160 | | | 21,6 | 27,9 | | | | 87 | | |
| 8.0 | 120 | 1520 | 760 | 15,9 | 20,5 | 2 \times #188 ② | 16 | 1200 | 76 | 48 | 2 \times $\emptyset 14 / 1520$ |
| | 140 | | | 20,3 | 26,2 | | | | 86 | | |
| | 160 | | | 25,1 | 32,4 | | | | 96 | | |
| | 180 | | | 30,3 | 39,2 | | | | 106 | | |
| 10.0 | 140 | 1600 | 800 | 18,6 | 23,5 | 2 \times #188 ② | 20 | 1690 | 88 | 64 | 2 \times $\emptyset 14 / 1600$ |
| | 160 | | | 22,7 | 29,2 | | | | 98 | | |
| | 180 | | | 27,5 | 35,5 | | | | 108 | | |
| | 200 | | | 32,8 | 42,4 | | | | 118 | | |
| | 160 | | | 27,4 | 35,3 | | | | 2 \times #188 ② | | |
| 180 | 33,1 | 42,7 | 117 | | | | | | | | |
| 200 | 39,6 | 51,1 | 127 | | | | | | | | |
| 14.5 | 220 | 2230 | 1115 | 46,3 | 59,8 | 2 \times #188 ② | 20 | 1800 | 137 | 64 | 2 \times $\emptyset 14 / 2230$ |
| | 240 | | | 53,8 | 69,4 | | | | 147 | | |
| | 200 | | | 29,5 | 45,7 | | | | 2 \times #257 ② | | |

Die Gewichtskraft einer Masse von 1,0 t entspricht 10,0 kN

② Die Mattenbewehrung ist als Mattenkappe oder mit gleichwertigen Bügeln auszuführen

GEWINDETRANSPORTANKER SR - GERADE • WANDARTIGE BAUTEILE • GENEIGTER EINBAU



Bild 17



Bild 18

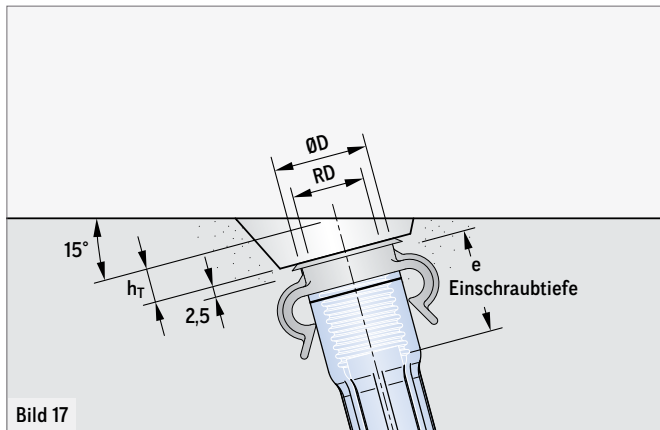

Bild 19

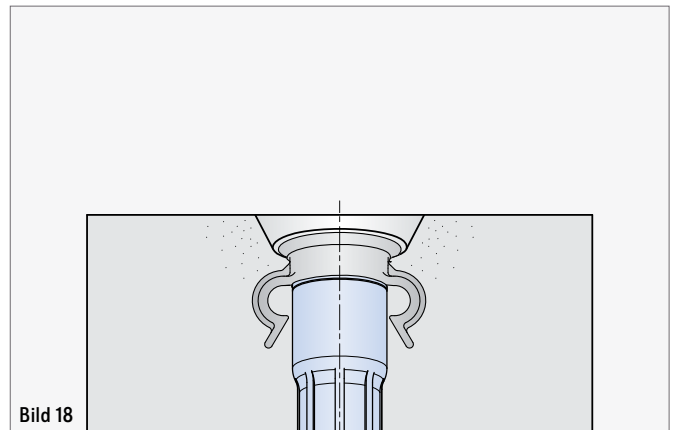

Bild 20 Lastrichtungen

© Ausschließlich bei Verwendung eines Kipptisches möglich!

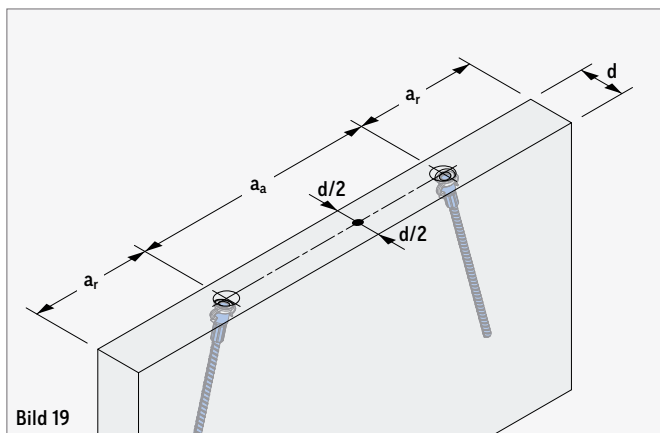
GEWINDETRANSPORTANKER SR (GENEIGTER EINBAU)

Durch den um 15° geneigten Einbau der Gewindetransportanker SR ist sowohl eine Axialzugbelastung als auch eine Schrägzugbelastung $\beta_{\max} 30^\circ$ möglich. Eine Quersugbelastung der Anker während des Transports der Bauteile ist bis $\gamma_{\max} 7,5^\circ$ möglich! Beim Abheben des Bauteils von einem Kipptisch ist $\gamma_{\max} 15^\circ$ möglich.

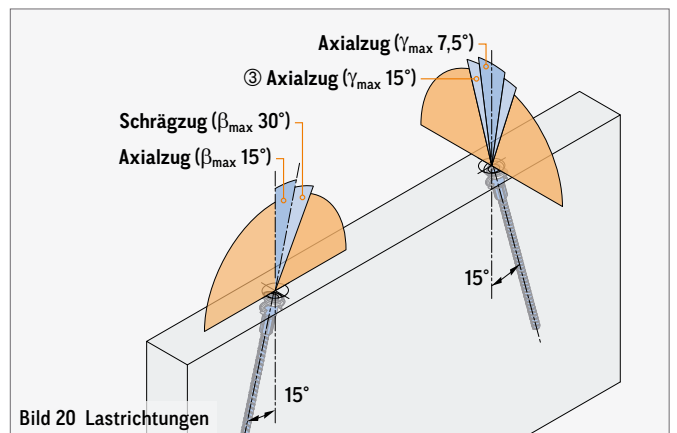
MINDESTBEWEHRUNG

Für den Einsatz der Gewindetransportanker SR ist eine Mindestbewehrung der Betonelemente gemäß Tabelle 6 erforderlich. Die Mindestbewehrung kann durch eine vergleichbare Stabstahlbewehrung ersetzt werden. Der Anwender hat eigenverantwortlich für die Kraftweiterleitung im Bauteil Sorge zu tragen.

EINLAGIGE BEWEHRUNG

Um eine mittige Ankerlage zu gewährleisten, ist die Mattenbewehrung bei einer einlagigen Bewehrung asymmetrisch im Bauteil anzuordnen (siehe Bild 21).



Bild 21 Einlagige Bewehrung



WIDERSTÄNDE

Bereits vorhandene statische oder konstruktive Bewehrung kann auf die für den jeweiligen Lastfall erforderliche Mindestbewehrung angerechnet werden.

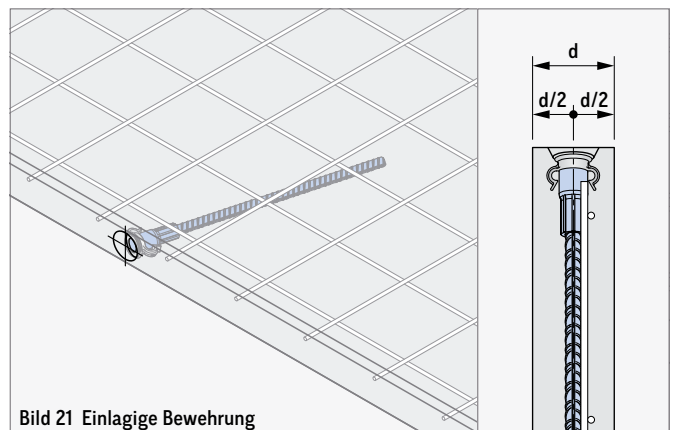
GEWINDETRANSPORTANKER SR - GERADE • WANDARTIGE BAUTEILE • GENEIGTER EINBAU (SZ15)

AXIALZUG / SCHRÄGZUG

Die Beanspruchung der Gewindefortanker SR mit Axial- oder Schrägzug $\beta < 30^\circ$ erfordert eine Bewehrung gemäß Tabelle 6.



Bild 22 Axialzug / Schrägzug



QUERZUGBELASTUNG

Eine Quersugbelastung der Anker größer $\gamma_{max} 7,5^\circ$ ist während des Transports nicht möglich! Ausschließlich beim Abheben des Bauteils von einem Kipptisch ist $\gamma_{max} 15^\circ$ möglich. Eine Schrägzugbelastung mit einem Winkel β größer 30° ist nicht zulässig!

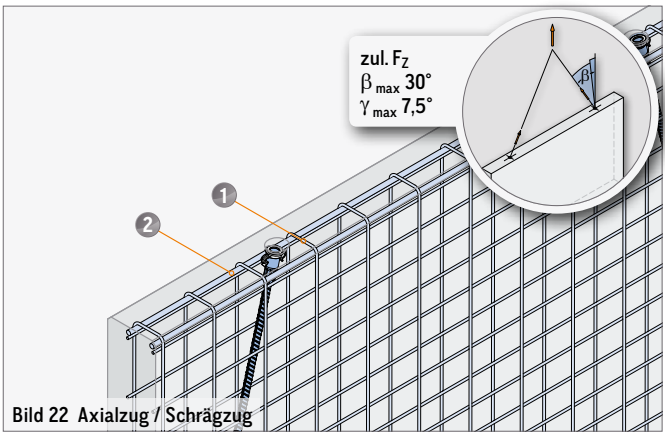
TABELLE 6 : AXIAL- UND SCHRÄGZUG BEI $f_{cc} \geq 15 \text{ N/mm}^2$ BIS $27,5 \text{ N/mm}^2$

| Last- klasse | Mindestbauteildicken Mindestachs- und Mindestrandabstände | | | $\beta_{max} 30^\circ / \gamma_{max} 7,5^\circ$ ③ | | | | | | ① Matte (quadratisch) | ② Längs- bewehrung (B500B) Anz. x Ø / Länge (mm) | |
|-----------------|---|---------------|------|---|--|--------------------------------------|--|--------------------------------------|--|-----------------------------|---|---|
| | | | | zul. F_z | | | | | | | | |
| | | | | f_{cc} $\geq 15 \text{ N/mm}^2$ | f_{cc} $\geq 17,5 \text{ N/mm}^2$ | f_{cc} $\geq 20 \text{ N/mm}^2$ | f_{cc} $\geq 22,5 \text{ N/mm}^2$ | f_{cc} $\geq 25 \text{ N/mm}^2$ | f_{cc} $\geq 27,5 \text{ N/mm}^2$ | | | |
| d (mm) | a_a (mm) | a_r (mm) | (kN) | (kN) | (kN) | (kN) | (kN) | (kN) | (kN) | (mm ² /m) | | |
| 1.3 | 60 | 400 | 200 | 9,1 | 9,8 | 10,5 | 10,5 | 10,5 | 10,5 | 1 × #188 | - | |
| 2.5 | 100 | 600 | 300 | 24,2 | 24,2 | 24,2 | 24,2 | 24,2 | 24,2 | 2 × #188 ② | - | |
| 4.0 | 120 | 700 | 350 | 38,6 | 40,0 | 40,0 | 40,0 | 40,0 | 40,0 | 2 × #188 ② | - | |
| 5.0 | 120 | 700 | 350 | 38,6 | 41,7 | 44,6 | 44,6 | 44,6 | 44,6 | 2 × #188 ② | - | |
| 8.0 | 120 | 900 | 450 | 60,5 | 65,4 | 69,9 | 73,0 | 73,0 | 73,0 | 2 × #188 ② | - | |
| 10.0 | 140 | 1100 | 550 | 70,1 | 75,8 | 78,1 | 78,1 | 78,1 | 78,1 | 2 × #188 ② | - | |
| ① 14.5 | 150 | 1200 | 600 | - | 86,9 | 92,9 | 95,0 | 95,0 | 95,0 | 95,0 | 2 × #188 ② | - |
| | | | | 132,0 | 139,6 | 139,6 | 139,6 | 139,6 | 139,6 | 2 × #257 ② | 2 × Ø10 / 1100 | |
| 20.0 | 200 | 1600 | 800 | - | - | 175,0 | 185,7 | 186,9 | 186,9 | 186,9 | 2 × #257 ② | - |
| | | | | - | - | 175,0 | 185,7 | 195,7 | 200,0 | 2 × #335 ② | - | |

① Bei Verwendung des Lifty SR DS (Seite 43) reduziert sich die maximale Tragfähigkeit auf 125 kN (12,5 t)

② Die Mattenbewehrung ist als Mattenkappe oder mit gleichwertigen Bügeln auszuführen

③ Bei Verwendung eines Kipptisches ist $\gamma_{max} 15^\circ$ möglich!



Bild 23 Schrägzug



Bild 24 Axialzug

EINBAU DES SYSTEMS

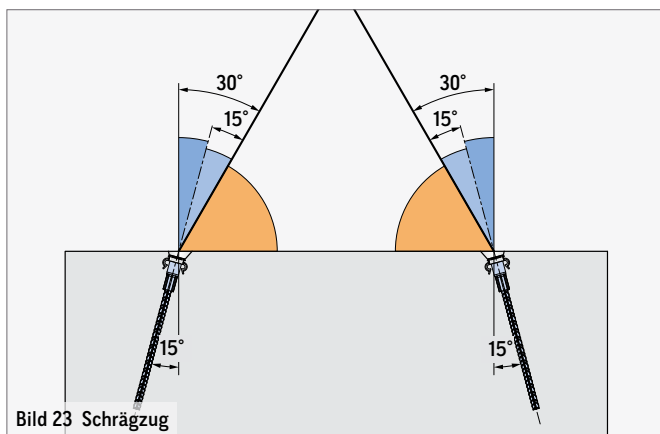
Der Aussparungsteller SZ15 wird an der vorgesehenen Position an der Schalung befestigt. Hierbei ist die Kennzeichnung der Zugrichtung (spätere Belastungsrichtung der Transportanker) zu beachten. Diese muss in Richtung der Plattenmitte (Schwerpunkt) zeigen (Bild 26). Für die genaue Positionierung werden die Markierungen am Tellerrand verwendet (Bild 27). Eine exakte Positionierung an der Schalung ist erforderlich, da sonst eine Verdrehung des Aussparungstellers zu einer Fehlstellung des Ankerstabs

führen kann und somit die volle Tragfähigkeit nicht mehr gegeben ist (Bild 28). Nun kann der Gewindetransportanker SR auf den befestigten Aussparungsteller aufgeschraubt werden. Je nach Länge des Transportankers ist es ggf. erforderlich, diesen zusätzlich an der Bewehrung des Bauteils zu fixieren. Nach dem Entschalen wird der Stahl-Aussparungsteller mit einem Inbusschlüssel (SW siehe Tabelle 19) wieder schnell und einfach entfernt.

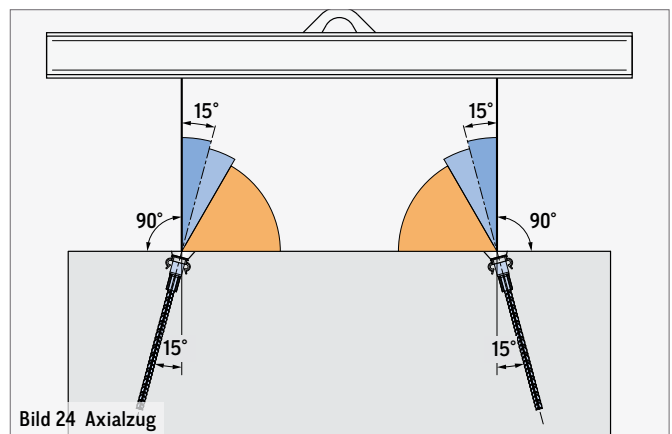

Bild 25 Anzeichnen der Ankerposition



Bild 26 Kennzeichnung der Zugrichtung

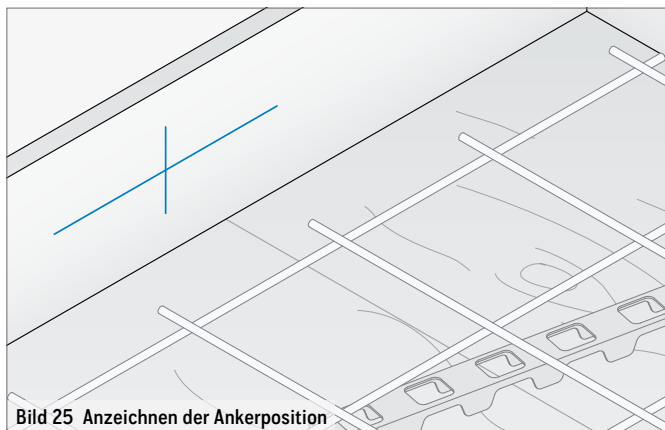

Bild 27 Befestigung des Aussparungstellers

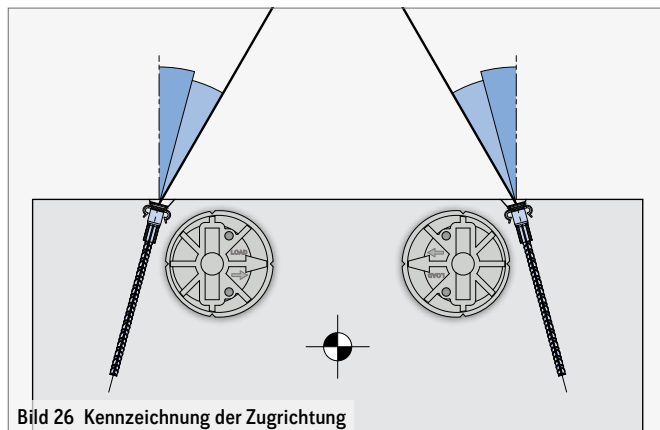

Bild 28 Fehlerhafte Montage

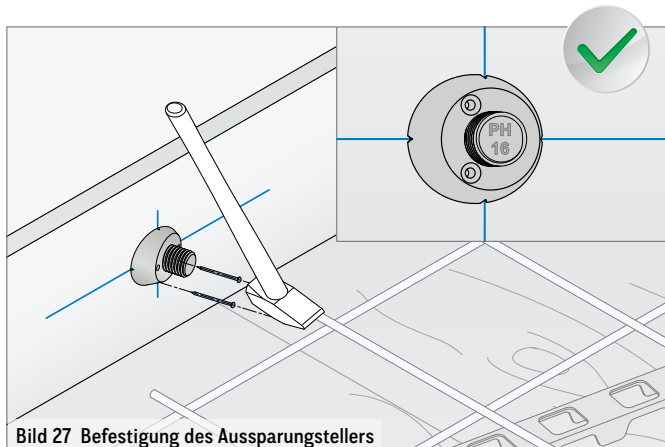

Bild 29 Aufschrauben des Transportankers

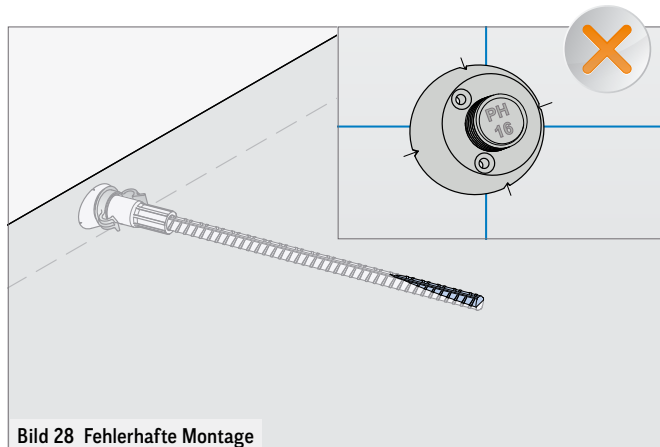

Bild 30

KOMPAKTANKER SR

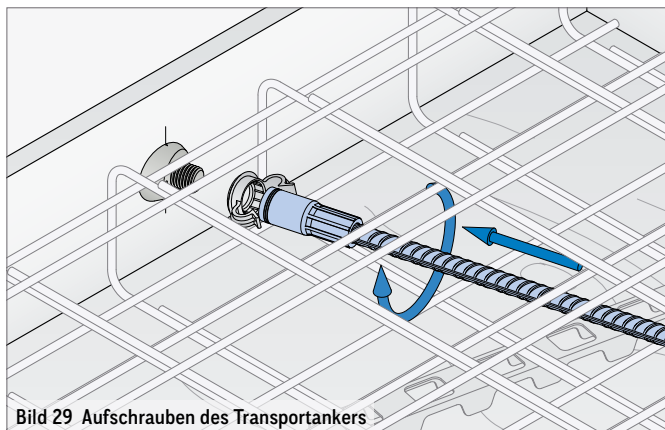

Bild 31

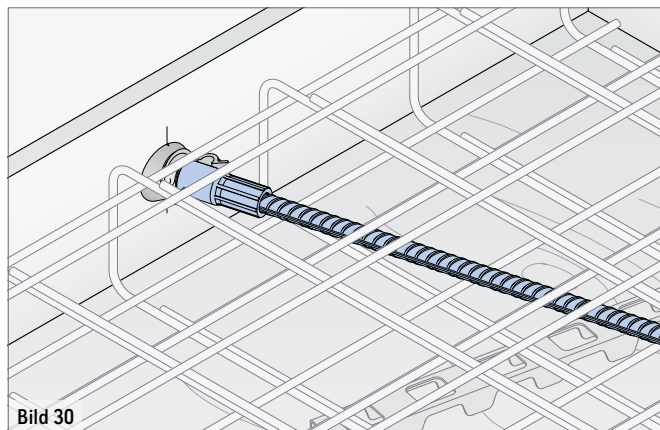

Bild 32

KOMPAKTANKER SR

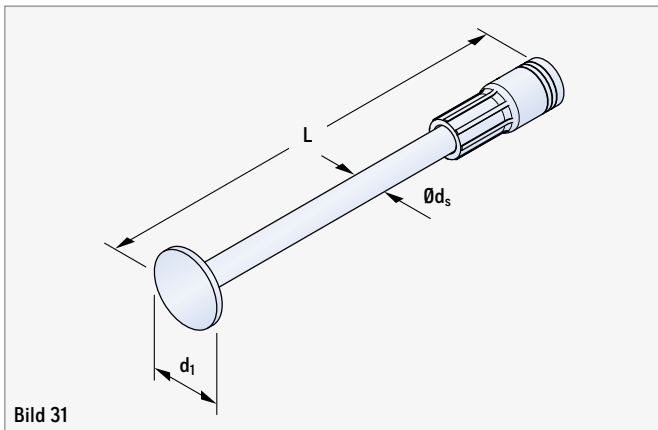
Der Kompaktanker SR wird für den stirnseitigen Einbau in wandartigen und balkenartigen Bauteilen sowie Treppen verwendet. Er ist Teil des PHILIPP Transportankersystems und entspricht der VDI/BV-BS-Richtlinie „Transportanker und Transportankersysteme für Betonfertigteile“ (VDI/BV-BS 6205).

Die Verwendung der Transportanker erfordert die Einhaltung dieser Einbau- und Verwendungsanleitung sowie der Allgemeinen Einbau- und Verwendungsanleitung. Die Transportanker SR dürfen nur in Verbindung mit PHILIPP Lastaufnahmemitteln des SR-Systems eingesetzt werden.

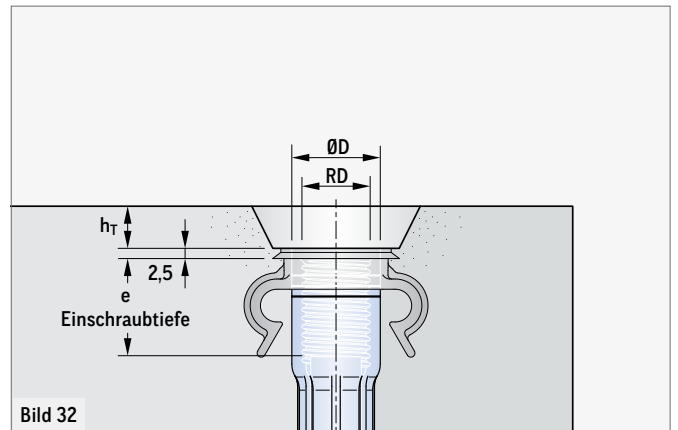
TABELLE 7: ABMESSUNGEN DER KOMPAKTANKER SR

| Artikel-Nr. | Typ | Lastklasse | Abmessungen | | | | | | |
|-------------|-------|------------|-------------|--------|---------|----------------------|--------|---------------------|---------------------|
| | | | RD (mm) | L (mm) | ØD (mm) | Ød _s (mm) | e (mm) | h _T (mm) | d ₁ (mm) |
| 67K120130SR | SR 12 | 1.3 | 12 | 130 | 16,0 | 9,0 | 22 | 10 | 25 |
| 67K160200SR | SR 16 | 2.5 | 16 | 200 | 21,0 | 12,5 | 27 | 10 | 35 |
| 67K200258SR | SR 20 | 4.0 | 20 | 258 | 27,0 | 16,5 | 35 | 10 | 45 |
| 67K240325SR | SR 24 | 5.0 | 24 | 325 | 31,0 | 18,5 | 44 | 10 | 50 |
| 67K300400SR | SR 30 | 8.0 | 30 | 400 | 39,5 | 22,0 | 49 | 10 | 60 |
| 67K360475SR | SR 36 | 10.0 | 36 | 475 | 47,0 | 27,0 | 68 | 10 | 70 |
| 67K420550SR | SR 42 | 14.5 | 42 | 550 | 54,0 | 30,5 | 65 | 12 | 85 |



Bild 33



Bild 34

KOMPAKTANKER SR • WANDARTIGE BAUTEILE • AXIALZUG

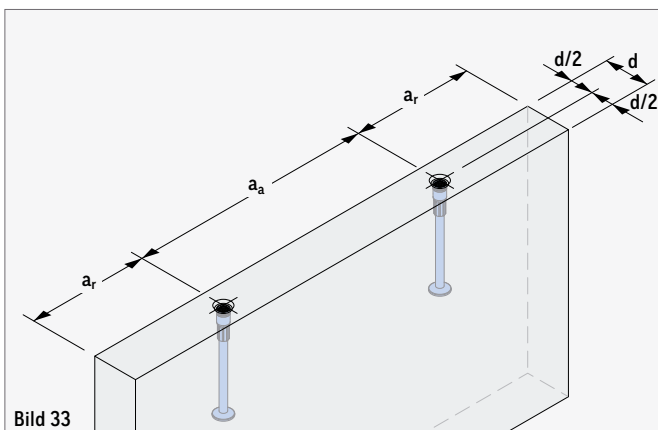
Die Beanspruchung der Kompaktanker SR mit Axialzug $\beta_{\max} 12,5^\circ / \gamma_{\max} 15^\circ$ erfordert eine Bewehrung nach Tabelle 8.

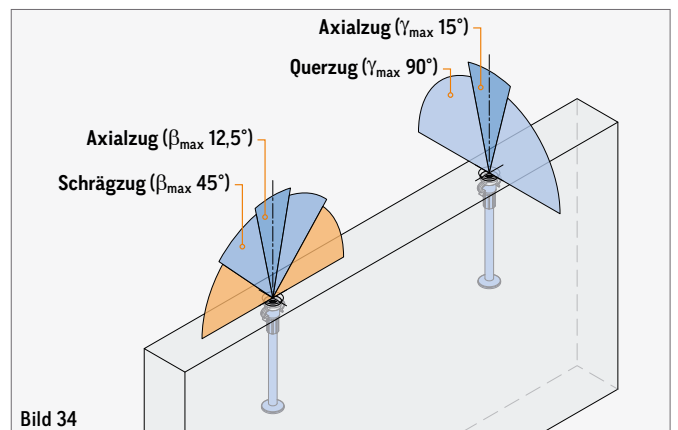

TABELLE 8: AXIALZUG BEI $f_{cc} \geq 15 \text{ N/mm}^2 / 25 \text{ N/mm}^2$

| Lastklasse | Mindestbauteildicken, Mindeststachs- und Mindestrandabstände | | | $\beta_{\max} 12,5^\circ / \gamma_{\max} 15^\circ$ | | |
|------------|---|---------------|---------------|--|---|--|
| | | | | zul. F_z | | Matte (quadratisch) (mm^2/m) |
| | d (mm) | a_a (mm) | a_r (mm) | $f_{cc} \geq 15 \text{ N/mm}^2$ (kN) | $f_{cc} \geq 25 \text{ N/mm}^2$ (kN) | |
| 1.3 | 80 | 560 | 280 | 8,4 | 10,8 | 1 × #188 |
| | 100 | | | 11,9 | 13,0 | 2 × #188 ② |
| | 120 | | | 13,0 | | |
| 2.5 | 80 | 930 | 465 | 13,1 | 16,9 | 1 × #188 |
| | 100 | | | 18,6 | 24,0 | 2 × #188 ② |
| | 120 | | | 25,0 | 25,0 | |
| 4.0 | 80 | 960 | 480 | 16,3 | 21,0 | 1 × #188 |
| | 100 | | | 23,2 | 29,9 | 2 × #188 ② |
| | 120 | | | 31,1 | | |
| | 140 | | | 39,7 | 40,0 | |
| | 160 | | | 40,0 | | |
| 5.0 | 120 | 1180 | 590 | 35,4 | 45,7 | 2 × #188 ② |
| | 140 | | | 45,1 | 50,0 | |
| | 160 | | | 50,0 | 50,0 | |
| 8.0 | 140 | 1520 | 760 | 52,5 | 67,7 | 2 × #188 ② |
| | 160 | | | 65,9 | 80,0 | |
| | 180 | | | 75,9 | | |
| 10.0 | 160 | 1600 | 800 | 73,8 | 94,9 | 2 × #188 ② |
| | 180 | | | 90,1 | | |
| | 200 | | | 98,2 | 100,0 | |
| | 220 | | | 99,3 | | |
| | 240 | | | | | |
| 14.5 ① | 180 | 2230 | 1115 | 116,6 | 133,5 | 2 × #188 ② |
| | 200 | | | 118,4 | | |
| | 220 | | | 119,6 | | |
| | 240 | | | 120,8 | | |

Die Gewichtskraft einer Masse von 1,0 t entspricht 10,0 kN

① Bei Verwendung des Lifty SR DS (Seite 43) reduziert sich die maximale Tragfähigkeit auf 125 kN (12,5 t)

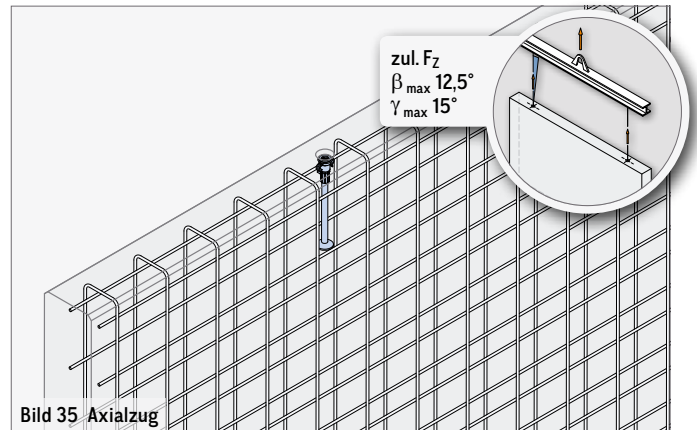
② Die Mattenbewehrung ist als Mattenkappe oder mit gleichwertigen Bügeln auszuführen

KOMPAKTANKER SR • WANDARTIGE BAUTEILE • SCHRÄGZUG

Die Beanspruchung der Kompaktanker SR mit Schrägzug $\beta > 12,5^\circ$ erfordert eine Bewehrung nach Tabelle 9. Der Schrägzugbügel wird entgegen der Zugkrafttrichtung angeordnet (siehe auch Bild 36) und hat im Scheitelpunkt der Biegung Druckkontakt mit der Gewindehülse des Transportankers. Der Einbau der Schrägzugbügel kann in einem Winkel von 0° bis 20° zur stirnseitigen Bauteiloberfläche erfolgen. Bei einem Einbauwinkel von 0° muss der Transportanker vertieft eingebaut werden (z. B. mittels Aussparungsteller), da nur so die für den Verbund erforderliche Betondeckung gegeben ist.



Bild 36 Schrägzug

TABELLE 9: SCHRÄGZUG BEI $f_{cc} \geq 15 \text{ N/mm}^2 / 25 \text{ N/mm}^2$

| Lastklasse | Mindestbauteildicken, Mindeststachs- und Mindestrandabstände | | | $\beta_{max} 45^\circ / \gamma_{max} 15^\circ$ | | | | | |
|------------|--|---------------|------|--|---|------------------------|---------------------------|---------------------------|-----------|
| | | | | zul. F_z | | Matte (quadratisch) | Schrägzugbewehrung | | |
| | | | | $f_{cc} \geq 15 \text{ N/mm}^2$ (kN) | $f_{cc} \geq 25 \text{ N/mm}^2$ (kN) | | Schrägzugbügel (B500B) | $\varnothing d_s$ (mm) | L (mm) |
| d (mm) | a_a (mm) | a_r (mm) | | | | | | | |
| 1.3 | 80 | 560 | 280 | 7,5 | 8,4 | 1 × #188 | 8 | 250 | 24 |
| | 100 | | | 8,4 | | 2 × #188 ② | | | |
| 2.5 | 80 | 930 | 465 | 11,8 | 15,2 | 1 × #188 | 10 | 350 | 24 |
| | 100 | | | 16,8 | | 2 × #188 ② | | | |
| | 120 | | | 17,7 | | | | | |
| 4.0 | 80 | 960 | 480 | 14,7 | 18,9 | 1 × #188 | 12 | 470 | 34 |
| | 100 | | | 20,8 | | 2 × #188 ② | | | |
| | 120 | | | 28,0 | | | | | |
| | 140 | | | 29,9 | | | | | |
| 5.0 | 120 | 1180 | 590 | 31,9 | 41,2 | 2 × #188 ② | 12 | 550 | 34 |
| | 140 | | | 40,6 | | | | | |
| | 160 | | | 42,5 | | | | | |
| 8.0 | 140 | 1520 | 760 | 47,2 | 61,0 | 2 × #188 ② | 16 | 700 | 41 |
| | 160 | | | 59,3 | | | | | |
| | 180 | | | 66,4 | | | | | |
| 10.0 | 160 | 1600 | 800 | 66,2 | 77,5 | 2 × #188 ② | 20 | 800 | 64 |
| | 180 | | | 77,5 | | | | | |
| 14.5 ① | 180 | 2230 | 1115 | 105,0 | 116,0 | 2 × #188 ② | 20 | 1000 | 64 |
| | 200 | | | 106,6 | | | | | |
| | 220 | | | 107,6 | | | | | |
| | 240 | | | 108,7 | | | | | |

Die Gewichtskraft einer Masse von 1,0 t entspricht 10,0 kN

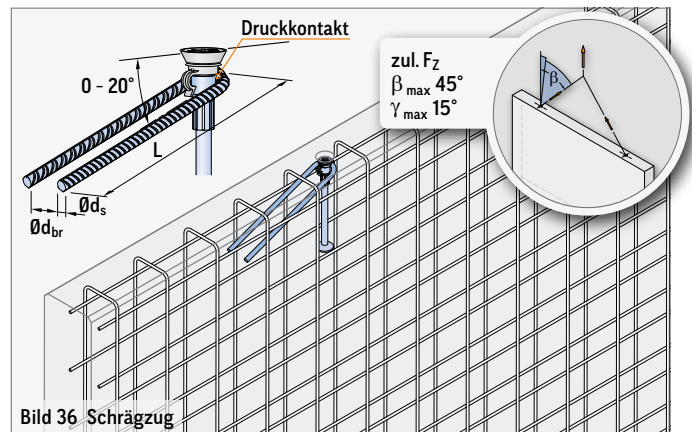
① Bei Verwendung des Lifty SR DS (Seite 43) reduziert sich die maximale Tragfähigkeit auf 125 kN (12,5 t)

② Die Mattenbewehrung ist als Mattenkappe oder mit gleichwertigen Bügeln auszuführen

KOMPAKTANKER SR • WANDARTIGE BAUTEILE • QUERZUG

Die Beanspruchung der Kompaktanker SR mit Querschnitt $\gamma \geq 15^\circ$ erfordert den Einbau einer Zusatzbewehrung nach Tabelle 10. Die Querschnittsbewehrung wird stirnseitig im Bauteil entgegen der Belastungsrichtung angeordnet. Das Aufrichten von Platten kann zu gleichzeitigem Schräg- und Querschnitt, dem sogenannten schrägen Querschnitt, an den Transportankern führen (siehe Bild 38). In diesem Falle ist nur die Querschnittsbewehrung (Doppelbügel) zulässig. Der Schrägschnittfall wird bei Einsatz dieser Bewehrung mit abgedeckt. Beim Umlegen oder Aufstellen des Bauteils während der Montage muss die Lage der Querschnittsbewehrung beachtet werden (nur beim Rückhängebügel gem. Bild 37). Der Doppelbügel (siehe Bild 38) deckt alle Lastrichtungen ab. Zusätzlich zur Mattenbewehrung (Mattenkorb) muss eine Längsbewehrung entsprechend Tabelle 10 eingebaut werden.



Bild 37 Querschnitt

Der Anwender hat die Möglichkeit, die Querschnittsbewehrung entweder als einfacher Rückhängebügel (siehe Bild 37) oder als Doppelbügel (siehe Bild 38) auszuführen. Sie muss im Scheitelpunkt der Biegung Druckkontakt mit der Gewindehülse des Transportankers haben.



Bild 38a Neigung der Querschnittsbewehrung

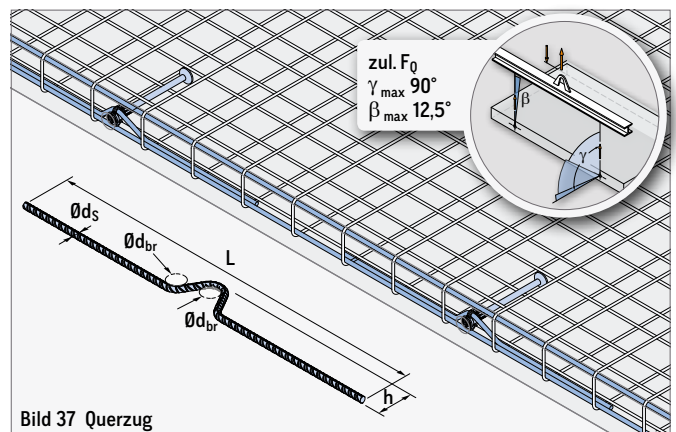

Bild 38 Schräger Querschnitt

KOMPAKTANKER SR • WANDARTIGE BAUTEILE • QUERZUG

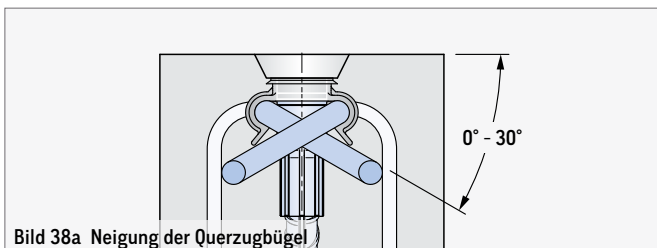
TABELLE 10: QUERZUG BEI $f_{cc} \geq 15 \text{ N/mm}^2 / 25 \text{ N/mm}^2$

| Lastklasse | Mindestbauteildicken, Mindestachs- und Mindestrandabstände | | | $\beta_{\max} 90^\circ / \gamma_{\max} 45^\circ$ | | | | | | | |
|------------|--|---------------|------|--|--------------------------------------|-------------------------|-----------------------------------|-----------|----------------------------|---|----------------------------------|
| | | | | zul. F_z | | Matte (quadratisch) | Querzugbewehrung | | | | Längsbewehrung (B500B) |
| | | | | f_{cc} $\geq 15 \text{ N/mm}^2$ | f_{cc} $\geq 25 \text{ N/mm}^2$ | | Einfacher Querzugbügel (B500B) | | | Anz. $\times \emptyset$ / Länge (mm) | |
| d (mm) | a_a (mm) | a_r (mm) | (kN) | (kN) | (mm ² /m) | $\emptyset d_s$ (mm) | L (mm) | h (mm) | $\emptyset d_{br}$ (mm) | | |
| 1.3 | 80 | 560 | 280 | 3,7 | 4,8 | 1 \times #188 | 8 | 550 | 33 | 30 | 2 \times $\emptyset 10$ / 930 |
| | 100 | | | 5,5 | 6,0 | 2 \times #188 ② | | | 43 | | |
| | 120 | | | 6,0 | | 53 | | | | | |
| 2.5 | 80 | 930 | 465 | 5,6 | 7,3 | 1 \times #188 | 10 | 800 | 40 | 32 | 2 \times $\emptyset 10$ / 930 |
| | 100 | | | 7,9 | 10,2 | 2 \times #188 ② | | | 50 | | |
| | 120 | | | 10,5 | 12,5 | 60 | | | | | |
| 4.0 | 80 | 960 | 480 | 6,4 | 8,3 | 1 \times #188 | 12 | 910 | 42 | 48 | 2 \times $\emptyset 10$ / 960 |
| | 100 | | | 9,0 | 11,6 | 2 \times #188 ② | | | 52 | | |
| | 120 | | | 11,9 | 15,4 | | | | 62 | | |
| | 140 | | | 15,6 | 19,6 | | | | 72 | | |
| | 160 | | | 19,4 | | | | | 82 | | |
| 5.0 | 120 | 1180 | 590 | 14,8 | 19,1 | 2 \times #188 ② | 12 | 1000 | 67 | 48 | 2 \times $\emptyset 12$ / 1180 |
| | 140 | | | 19,4 | 25,0 | | | | 77 | | |
| | 160 | | | 24,1 | 30,1 | | | | 87 | | |
| 8.0 | 140 | 1520 | 760 | 19,5 | 25,1 | 2 \times #188 ② | 16 | 1200 | 86 | 48 | 2 \times $\emptyset 14$ / 1520 |
| | 160 | | | 24,2 | 31,2 | | | | 96 | | |
| | 180 | | | 29,4 | 37,9 | | | | 106 | | |
| | 200 | | | 35,1 | 45,3 | | | | 116 | | |
| | 220 | | | | | | | | | | |
| 10.0 | 160 | 1600 | 800 | 22,7 | 29,2 | 2 \times #188 ② | 20 | 1690 | 98 | 64 | 2 \times $\emptyset 14$ / 1600 |
| | 180 | | | 27,5 | 35,5 | | | | 108 | | |
| | 200 | | | 32,8 | 42,4 | | | | 118 | | |
| | 220 | | | 39,2 | 50,7 | | | | 128 | | |
| | 240 | | | | | | | | | | |
| 14.5 | 180 | 2230 | 1115 | 31,5 | 40,6 | 2 \times #188 ② | 20 | 1800 | 117 | 64 | 2 \times $\emptyset 14$ / 2230 |
| | 200 | | | 37,5 | 48,5 | | | | 127 | | |
| | 220 | | | 44,9 | 57,9 | | | | 137 | | |
| | 240 | | | 52,0 | 67,2 | | | | 147 | | |
| | | | | | | | | | | | |

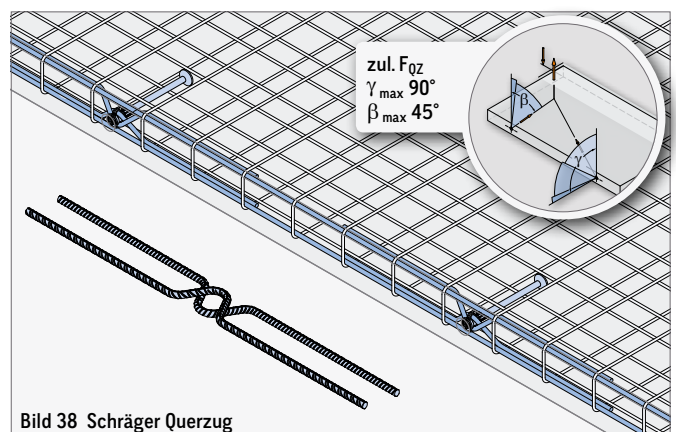
Die Gewichtskraft einer Masse von 1,0 t entspricht 10,0 kN

② Die Mattenbewehrung ist als Mattenkappe oder mit gleichwertigen Bügeln auszuführen

KOMPAKTANKER SR - KURZ



Bild 39



Bild 40

Der Kompaktanker SR in kurzer Ausführung wird für den flächigen Einbau in plattenartigen Bauteilen verwendet. Er ist Teil des PHILIPP Transportankersystems und entspricht der VDI/BV-BS-Richtlinie „Transportanker und Transportankersysteme für Betonfertigteile“ (VDI/BV-BS 6205).

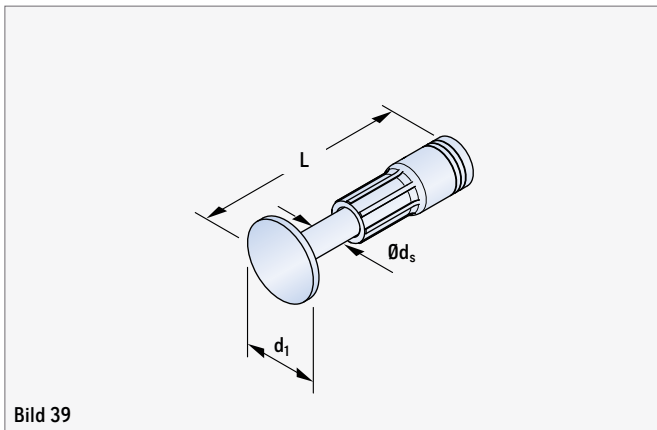
Die Verwendung der Transportanker erfordert die Einhaltung dieser Einbau- und Verwendungsanleitung sowie der Allgemeinen Einbau- und Verwendungsanleitung. Die Transportanker SR dürfen nur in Verbindung mit Lastaufnahmemitteln des SR-Systems eingesetzt werden.

TABELLE 11: ABMESSUNGEN DER KOMPAKTANKER SR

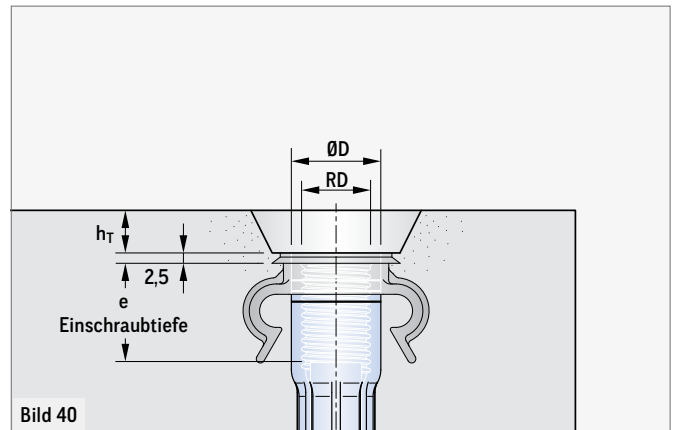
| Artikel-Nr. | Typ | Lastklasse | RD | L (mm) | Abmessungen | | | | |
|-------------|-------|------------|----|--------|-------------|----------------------|--------|---------------------|---------------------|
| | | | | | ØD (mm) | Ød _s (mm) | e (mm) | h _T (mm) | d ₁ (mm) |
| 67K160090SR | SR 16 | 2.5 | 16 | 90 | 21,0 | 12,5 | 27 | 10 | 35 |
| 67K200125SR | SR 20 | 4.0 | 20 | 125 | 27,0 | 16,5 | 35 | 10 | 45 |



Bild 41



Bild 42

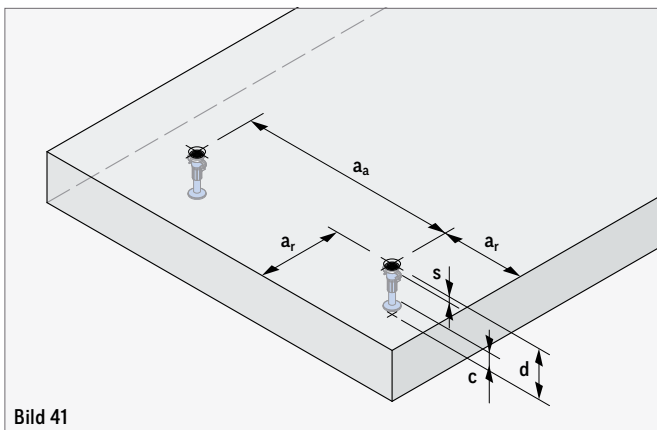

QUERZUGBELASTUNG

Eine Querszugbelastung der Anker ist innerhalb der gesamten Transportkette nicht möglich! Dies gilt auch für eine Schrägzugbelastung mit einem Winkel β größer als 45° !

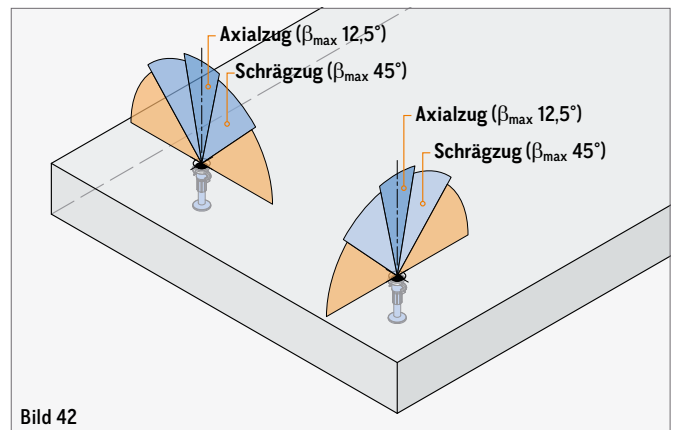
KOMPAKTANKER SR - KURZ • PLATTENARTIGE BAUTEILE • AXIALZUG / SCHRÄGZUG

AXIALZUG

Die Beanspruchung der Kompaktanker SR in kurzer Ausführung mit Axialzug $\beta_{\max} 12,5^\circ$ erfordert eine Bewehrung nach Tabelle 12.



Bild 43 Axialzug

TABELLE 12: AXIALZUG BEI $f_{cc} \geq 15 \text{ N/mm}^2 / 25 \text{ N/mm}^2 / 35 \text{ N/mm}^2$

| Lastklasse | Mindestbauteildicken, Mindeststachs- und Mindestrandabstände | | | $\beta_{\max} 12,5^\circ$ | | | Matte (quadratisch) (mm^2/m) |
|------------|---|---------------|---------------|--|--|--|--|
| | | | | bei $f_{cc} \geq 15 \text{ N/mm}^2$ (kN) | zul. F_Z bei $f_{cc} \geq 25 \text{ N/mm}^2$ (kN) | bei $f_{cc} \geq 35 \text{ N/mm}^2$ (kN) | |
| | d (mm) | a_a (mm) | a_r (mm) | | | | |
| 2.5 | 125 | 270 | 180 | 21,4 | 21,4 | 25,0 | 2 × #188 |
| 4.0 | 160 | 375 | 250 | 33,1 | 40,0 | 25,0 | 2 × #188 |

Die Gewichtskraft einer Masse von 1,0 t entspricht 10,0 kN

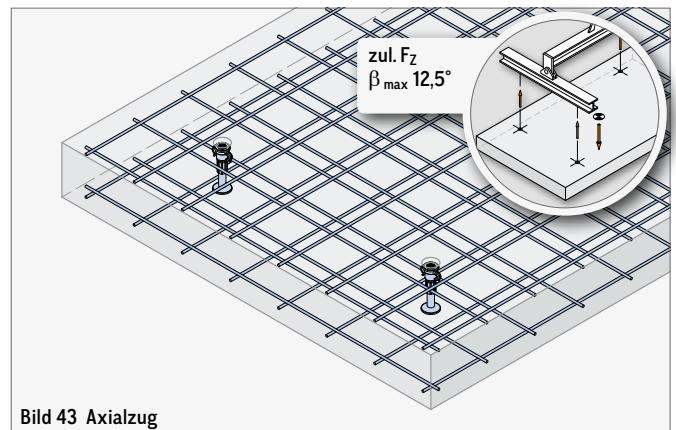
SCHRÄGZUG

Die Beanspruchung der Kompaktanker SR mit Schrägzug $\beta_{\max} 45^\circ$ erfordert eine Zusatzbewehrung nach Tabelle 13.

Die Schrägzugbewehrung wird entgegen der Zugkraftrichtung angeordnet (siehe auch Bild 44) und hat im Scheitelpunkt der Biegung Druckkontakt mit der Gewindehülse des Transportankers.



Bild 44 Schrägzug

TABELLE 13: SCHRÄGZUG BEI $f_{cc} \geq 15 \text{ N/mm}^2$

| Lastklasse | Mindestbauteildicken, Mindeststachs- und Mindestrandabstände | | | zul. F_Z bei $f_{cc} \geq 15 \text{ N/mm}^2$ (kN) | $\beta_{\max} 45^\circ$ | | | |
|------------|--|---------------|---------------|--|--|--------------------|-------------------------------|----|
| | | | | | Matte (quadratisch) (mm^2/m) | Schrägzugbewehrung | | |
| | d (mm) | a_a (mm) | a_r (mm) | | $\varnothing d_{s1}$ (mm) | L_1 (mm) | $\varnothing d_{br1}$ (mm) | |
| 2.5 | 125 | 270 | 180 | 13,4 | 2 × #188 | 10 | 350 | 40 |
| 4.0 | 160 | 375 | 250 | 26,3 | 2 × #188 | 12 | 470 | 48 |

Die Gewichtskraft einer Masse von 1,0 t entspricht 10,0 kN

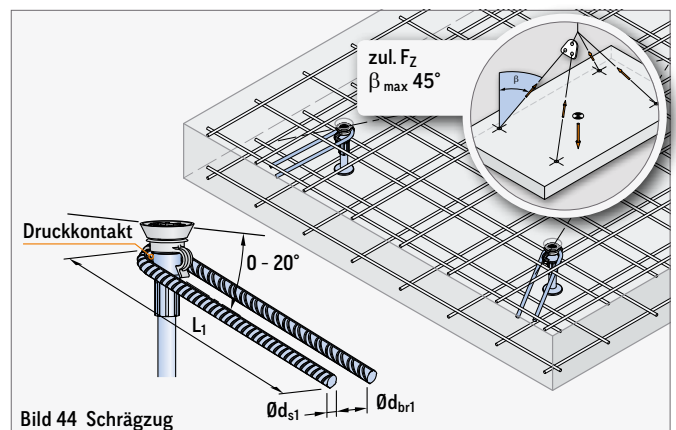
GEWINDEANKERVERLÄNGERUNG SR

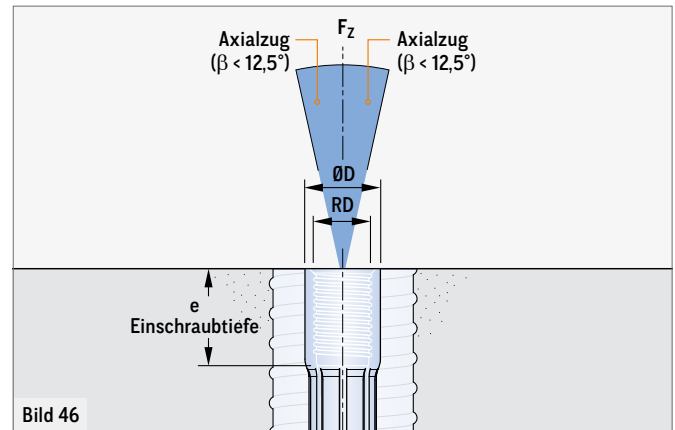
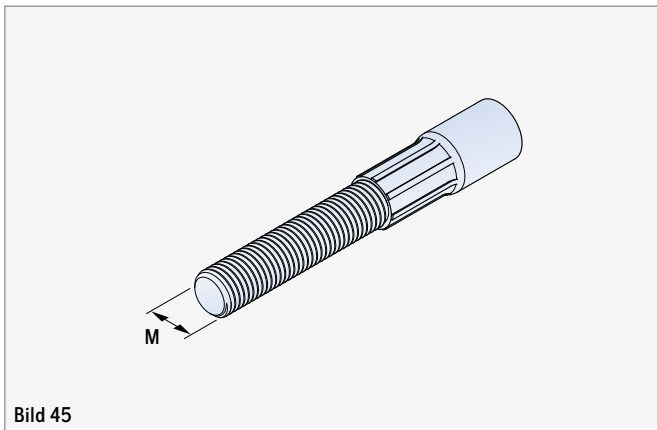

Die Gewindeankerverlängerung SR ermöglicht den Transport von z. B. Raumzellen in Fertigteilbauweise mit nachträglich aufgelagertem Deckenelement. Die Verlängerung wird durch eine Aussparung im Deckenelement in einen vorhandenen Gewindetransportanker (der Raumzelle) eingeschraubt. Die Gewindeankerverlängerung SR ist Teil des PHILIPP Transportankersystems und entspricht der VDI/BV-BS-Richtlinie „Transportanker und Transportankersysteme für Betonfertigteile“ (VDI/BV-BS 6205). Die Verwendung der Transportanker erfordert die Einhaltung dieser Einbau- und Ver-

wendungsanleitung sowie der Allgemeinen Einbau- und Verwendungsanleitung. Die Anker dürfen nur in Verbindung mit PHILIPP Lastaufnahmemitteln des SR-Systems eingesetzt werden. Der Einsatz der Gewindeankerverlängerung SR ist ausgelegt für den Transport von Betonfertigteilen. Mehrfaches Anschlagen innerhalb der Transportkette, von der Herstellung bis zum Einbau eines Fertigteils, gilt nicht als wiederholter Einsatz. Für eine Verwendung wiederholte Einsätze (z.B. Kranballast) oder Dauerbefestigungen ist die Gewindeankerverlängerung SR nicht geeignet.

TABELLE 14: ABMESSUNGEN DER GEWINDEANKERVERLÄNGERUNG SR

| Artikel-Nr. galvanisch verzinkt ④ | Typ | Lastklasse | Abmessungen | | | |
|--|-------|------------|-------------|----------------------------|------------|-----------|
| | | | RD / M | L _{v,min} (mm) | ØD (mm) | e (mm) |
| 67AVLSR12___ | SR 12 | 1.3 | 12 | 40 | 15,0 | 22 |
| 67AVLSR16___ | SR 16 | 2.5 | 16 | 55 | 21,0 | 27 |
| 67AVLSR20___ | SR 20 | 4.0 | 20 | 65 | 27,0 | 35 |
| 67AVLSR24___ | SR 24 | 5.0 | 24 | 75 | 31,0 | 43 |
| 67AVLSR30___ | SR 30 | 8.0 | 30 | 105 | 39,5 | 56 |
| 67AVLSR36___ | SR 36 | 10.0 | 36 | 110 | 47,0 | 68 |
| 67AVLSR42___ | SR 42 | 14.5 | 42 | 135 | 54,0 | 75 |
| 67AVLSR52___ | SR 52 | 20.0 | 52 | 180 | 67,0 | 95 |

④ Das Verlängerungsmaß L_v (siehe Seite 29) ist der Artikelnummer anzufügen

WERKSTOFFE

Die Gewindeankerverlängerung SR besteht aus einem Gewindestab mit aufgespresster Gewindehülse. Die Gewindehülsen werden aus Präzisionsstahl in Sondergüte gefertigt und normgerecht galva-

nisch verzinkt. Diese Verzinkung ist ein temporärer Schutz der Hülse während der Lagerung beim Hersteller bis zum Einbau im Fertigteil.

GEWINDEANKERVERLÄNGERUNG SR

ERMITTELN DES VERLÄNGERUNGSMASSES L_V

Das Verlängerungsmaß setzt sich zusammen aus der zu überbrückenden Höhe des Bauteils (z. B. Deckenelement), einer evtl. vorhandenen Fuge (Mörtelfuge) und ggf. der Höhe einer Aussparung bei vertieftem Einbau des Gewindetransportankers (in der Raumzelle). Das Maß $L_{V,min}$ (siehe Tabelle 14) darf hierbei nicht unterschritten werden.

Ermitteln des Verlängerungsmaßes

$$L_V = h_B + h_F + h_T$$

Prüfung der Mindestlänge

$$L_V \geq L_{V,min} \text{ (siehe Tab. 14)}$$



Bild 48



Bild 47 Artikelnummer

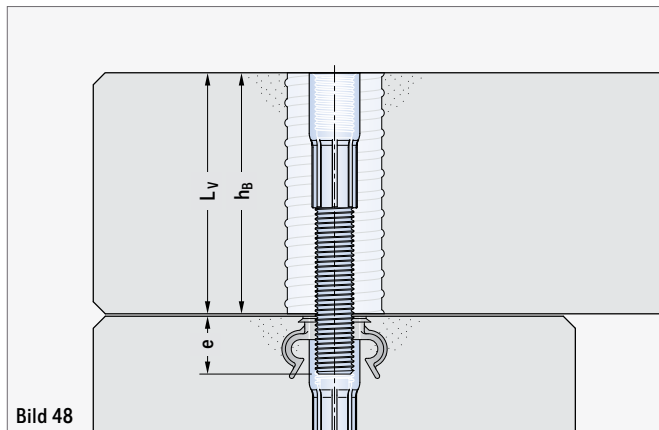

Bild 49

BELASTUNGSRICHTUNGEN

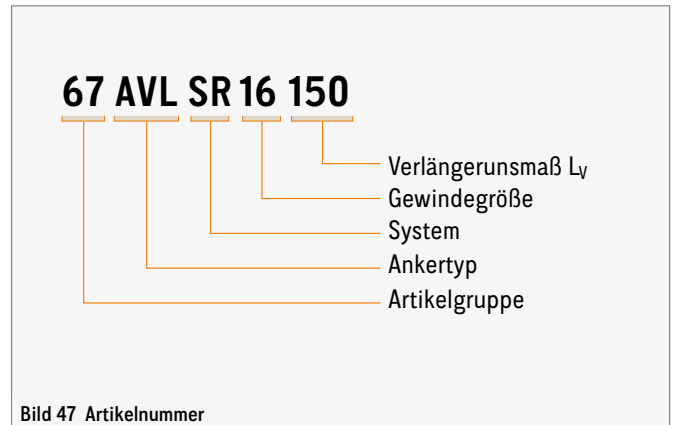
Die Gewindeankerverlängerung SR ist ausschließlich für den Lastfall Axialzug geeignet ($\beta_{max} 12,5^\circ$). Eine Schrägzug- oder Querkzugbelastung ist innerhalb der gesamten Transportkette nicht erlaubt!

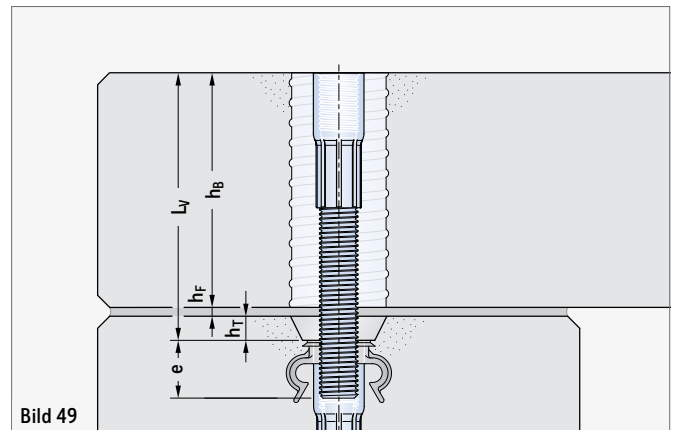

Bild 50

GEWINDEANKERVERLÄNGERUNG SR

EINBAU

Vor der Verwendung der Gewindeankerverlängerung SR ist zu überprüfen, ob die Mindesteinschraubtiefe ($e_{A,min}$) eingehalten werden kann (Bild 51). Ist dies der Fall, kann die Gewindeankerverlängerung SR oberflächenbündig eingeschraubt werden. Kann die Mindesteinschraubtiefe ($e_{A,min}$) nicht eingehalten werden, muss die Gewindeankerverlängerung SR entsprechend vertieft einge-

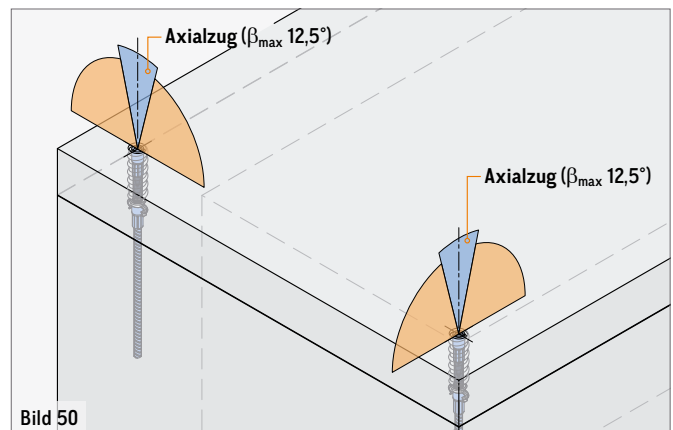
schraubt werden. Hierbei ist die Verwendungsanleitung des zu verwendenden Lastaufnahmemittels zu beachten. Nach dem Einschrauben ist der Bereich um die Gewindeankerverlängerung SR vollständig zu vermörteln. Um eine Verschmutzung des Gewindes auszuschließen, empfiehlt es sich, die Gewindehülse hierbei zu verschließen (z. B. PHILIPP 72KAS__).



Bild 51



Bild 52

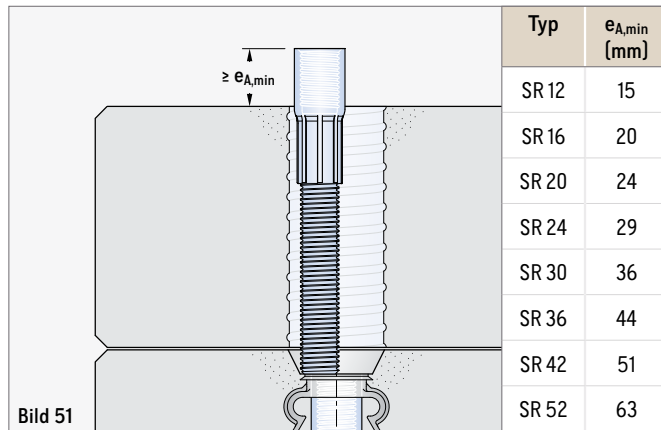

Bild 53a

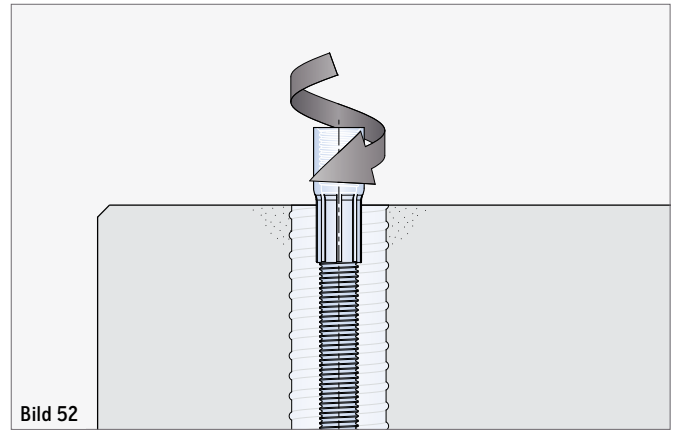

Bild 53b

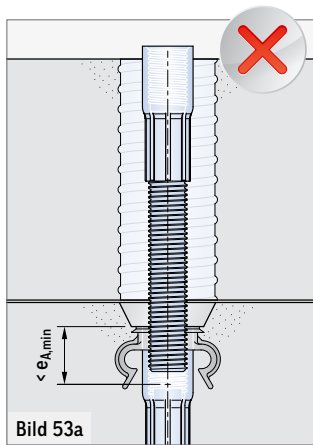

Bild 54

ZUBEHÖR FÜR DAS POWER SYSTEM SR

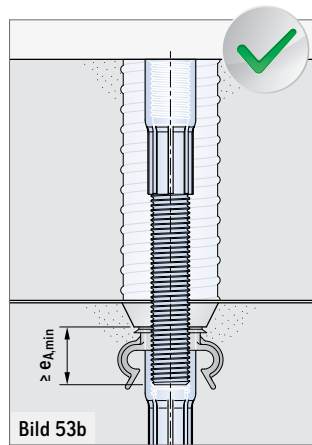
KENNZEICHNUNGSRING SR MIT BEWEHRUNGSCLIP

Der Kennzeichnungsring SR mit Bewehrungsclip dient zum einen der Kennzeichnung des Ankers im Einbauzustand und zum anderen der Lagesicherung der Zulagebewehrung (Schrägzugbügel oder Querkzugbügel siehe Bild 58).

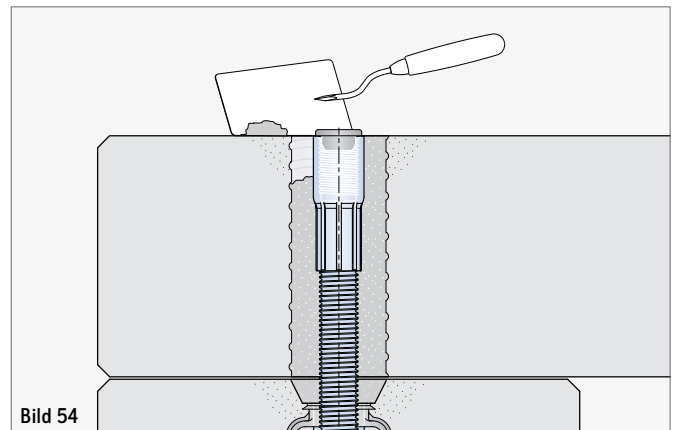
Der Kennzeichnungsring SR mit Bewehrungsclip aus Kunststoff wird bei der Ankermontage über die Gewindehülse gestülpt. Anschließend wird der Gewindetransportanker SR mittels Ausparungsteller an der Schalung befestigt.

Durch die Farbcodierung der Kennzeichnungsringe ist eine schnelle Zuordnung zur passenden Lastklasse des Lastaufnahme mittels gewährleistet.



Bild 55

TABELLE 15: KENNZEICHNUNGSRING SR BEWEHRUNGSCLIP

| Artikel-Nr. | Typ | ØD (mm) | Ød (mm) | B (mm) | Farbcodierung |
|--------------|-------|------------|------------|-----------|-------------------|
| 74KR12CLIPSR | SR 12 | 26 | 13 | 38 | ● Feuerrot |
| 74KR16CLIPSR | SR 16 | 31 | 17 | 49 | ● Seidengrau |
| 74KR20CLIPSR | SR 20 | 37 | 21 | 69 | ● Smaragdgrün |
| 74KR24CLIPSR | SR 24 | 41 | 25 | 63 | ● Lichtblau |
| 74KR30CLIPSR | SR 30 | 52 | 31 | 80 | ● Bordeauxviolett |
| 74KR36CLIPSR | SR 36 | 57 | 36 | 97 | ● Pastellorange |
| 74KR42CLIPSR | SR 42 | 64 | 43 | 104 | ● Lehm Braun |
| 74KR52CLIPSR | SR 52 | 80 | 53 | 117 | ● Tiefschwarz |

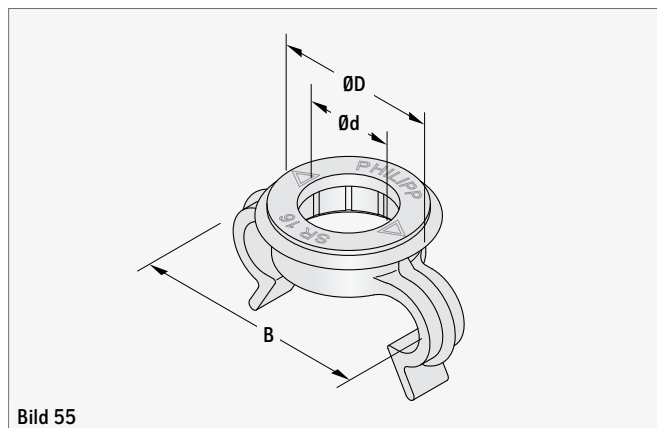

Bild 56



Bild 57

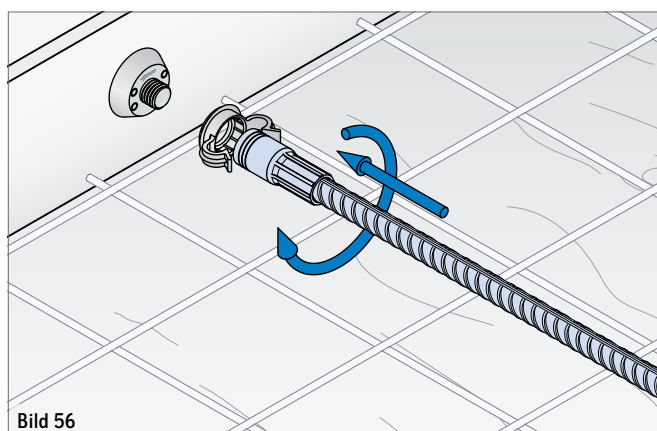

Bild 58

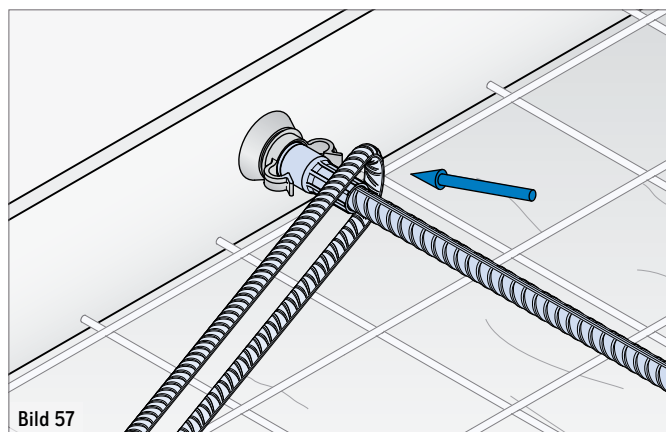

Bild 59

ZUBEHÖR FÜR DAS POWER SYSTEM SR

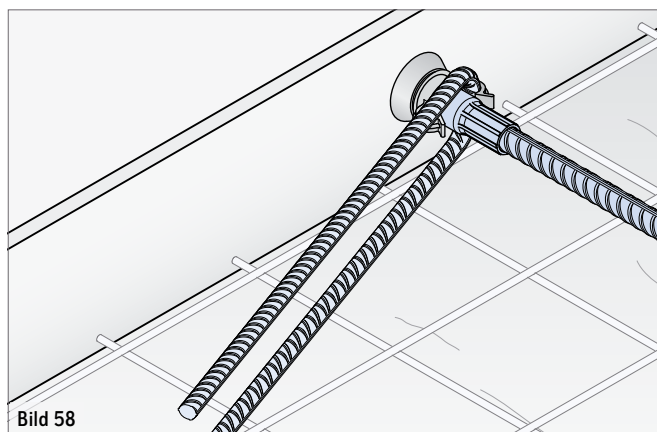
KUNSTSTOFF-AUSSPARUNGSTELLER SR

Die Kunststoff-Aussparungsteller SR werden mittels Nageln oder Kleben an der Schalung befestigt. Der Gewindetransportanker SR kann nun auf den befestigten Aussparungsteller aufgeschraubt werden. Um eine Lageveränderung des Transportankers während des Betonierens zu vermeiden, kann es je nach Länge des Transportankers erforderlich sein, diesen zusätzlich an der Bewehrung des Bauteils zu fixieren. Nach dem Entschalen kann der Kunststoff-Aussparungsteller mit dem dafür vorgesehenen Schlüssel 72KHNS (Seite 37) herausgedreht werden.

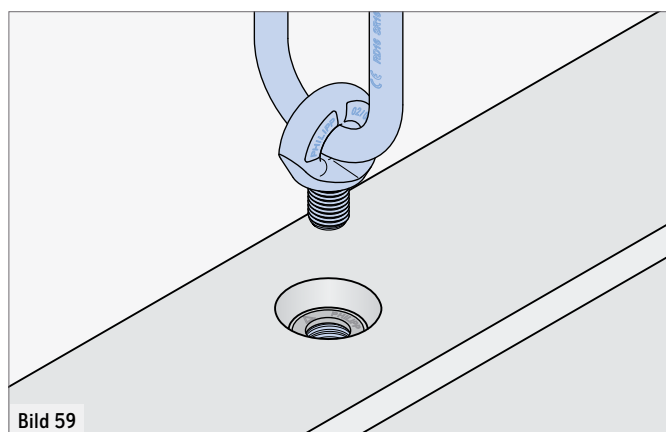

Bild 60

TABELLE 16: KUNSTSTOFF-AUSSPARUNGSTELLER SR

| Artikel-Nr. | Typ | M Gewinde | ØD (mm) | H (mm) | h _T (mm) | Farbcodierung |
|-------------|-------|--------------|------------|-----------|------------------------|-------------------|
| 72KHN12SR | SR 12 | M12 | 40 | 20 | 10 | ● Feuerrot |
| 72KHN16SR | SR 16 | M16 | 40 | 20 | 10 | ● Seidengrau |
| 72KHN20SR | SR 20 | M20 | 55 | 25 | 10 | ● Smaragdgrün |
| 72KHN24SR | SR 24 | M24 | 55 | 25 | 10 | ● Lichtblau |
| 72KHN30SR | SR 30 | M30 | 70 | 30 | 10 | ● Bordeauxviolett |
| 72KHN36SR | SR 36 | M36 | 70 | 30 | 10 | ● Pastellorange |
| 72KHN42SR | SR 42 | M42 | 96 | 35 | 12 | ● Lehm Braun |
| 72KHN52SR | SR 52 | M52 | 96 | 35 | 12 | ● Tiefschwarz |

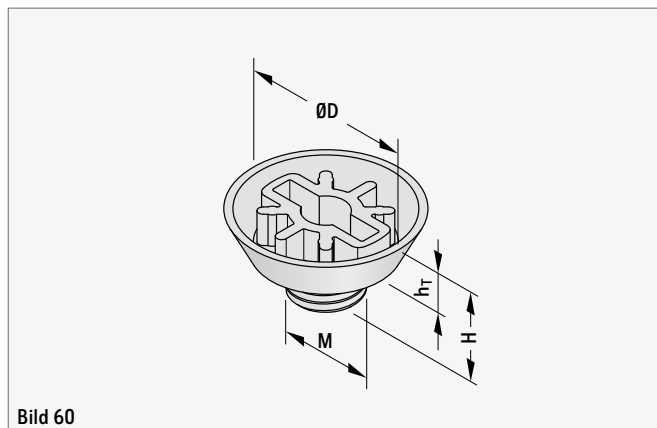

Bild 61 Befestigung mittels Nageln



Bild 62 Befestigung mittels Kleben

ZUBEHÖR FÜR DAS POWER SYSTEM SR

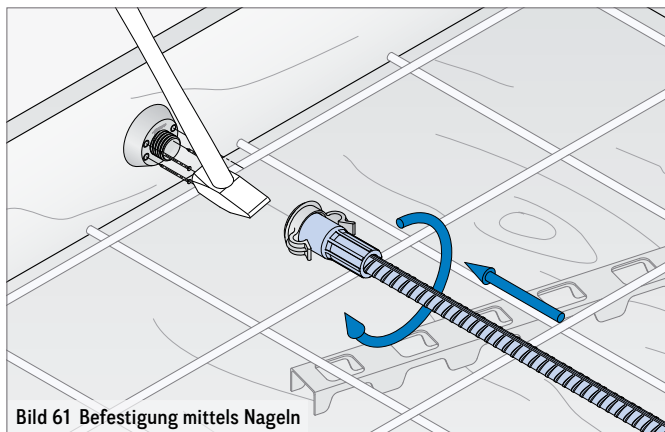
STAHL-AUSSPARUNGSTELLER KHN

Mit Stahl-Aussparungstellern können Gewindetransportanker mittels Schrauben (M-Gewinde) oder Nägeln an der Schalung befestigt werden. Je nach Länge des Transportankers kann es erforderlich werden, den Transportanker zusätzlich an der Bewehrung des Bauteils zu fixieren.

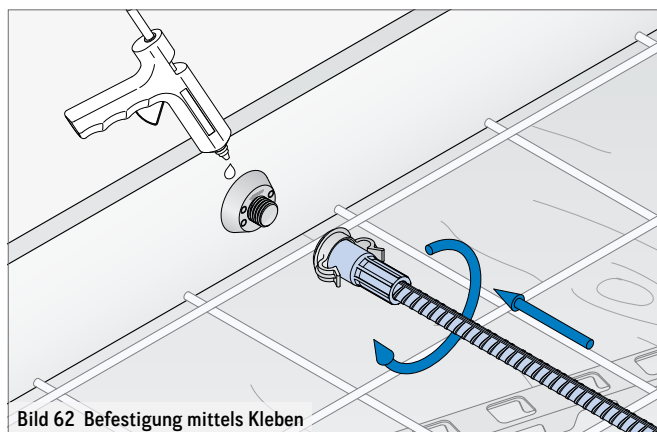
Nach dem Entschalen kann der Stahl-Aussparungsteller mit einem Inbusschlüssel (SW siehe Tabelle 17) schnell und einfach entfernt werden.



Bild 63

TABELLE 17: STAHL-AUSSPARUNGSTELLER KHN

| Artikel-Nr. | Typ / M | ØD (mm) | H (mm) | h _T (mm) | M _i | SW (mm) |
|-------------|---------|------------|-----------|------------------------|----------------|------------|
| 72KHN12STK | M 12 | 40 | 23 | 10 | M 6 | 8 |
| 72KHN16STK | M 16 | 40 | 27 | 10 | M 8 | 10 |
| 72KHN20STK | M 20 | 55 | 31 | 10 | M 8 | 10 |
| 72KHN24STK | M 24 | 55 | 35 | 10 | M 10 | 14 |
| 72KHN30STK | M 30 | 70 | 43 | 10 | M 10 | 14 |
| 72KHN36STK | M 36 | 70 | 48 | 10 | M 10 | 14 |
| 72KHN42STK | M 42 | 96 | 59 | 12 | M 16 | 17 |
| 72KHN52STK | M 52 | 96 | 69 | 12 | M 16 | 17 |

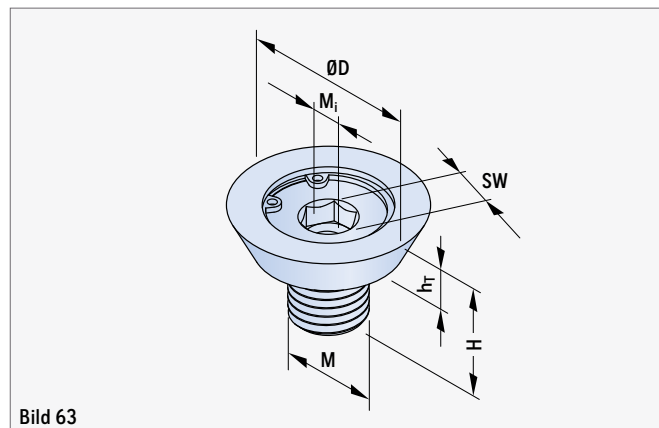

Bild 64 Befestigung mittels Schrauben



Bild 65 Befestigung mittels Nägeln

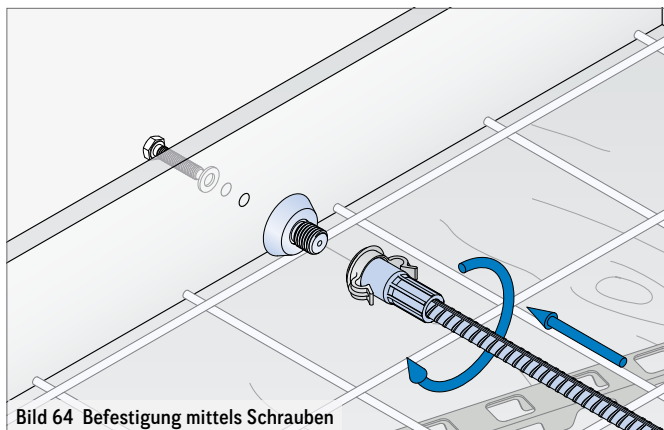

HINWEIS

Bei der Befestigung des Stahl-Aussparungstellers mit Nägeln ist darauf zu achten, dass diese nicht zu groß bzw. zu lang gewählt werden, da diese beim Herausdrehen der Aussparungsteller stören könnten. In diesem Fall können Inbusschlüssel mit einem Loch verwendet werden. Alternativ können die hervorstehenden Nägel in die Gewindehülse des Gewindetransportankers eingedrückt werden (falls zu lang - müssen diese gekürzt werden!), um sie mit herkömmlichen Inbusschlüsseln entfernen zu können.

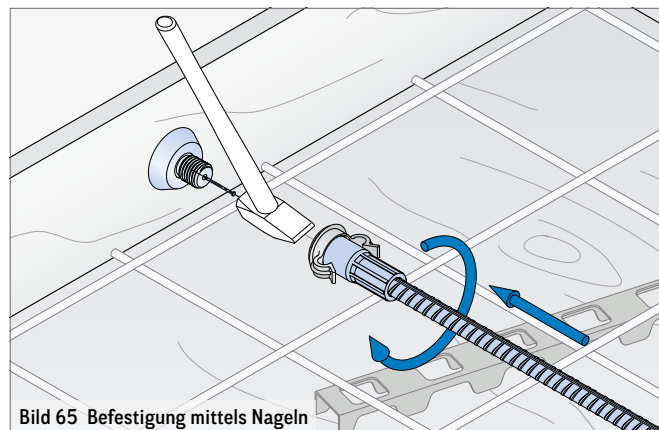
ZUBEHÖR FÜR DAS POWER SYSTEM SR

MAGNET-AUSSPARUNGSTELLER KHN

Die Magnet-Aussparungsteller werden mit aufgeschraubtem Transportanker an der Stahlschalung fixiert. Eine Korrektur der Position an der Schalung ist hier jederzeit möglich. Um eine Lageveränderung des Transportankers während des Betonierens zu vermeiden, kann je nach Länge des Transportankers eine zusätzliche Fixierung an der Bewehrung des Bauteils erforderlich sein. Nach dem Entschalen kann der Magnet-Aussparungsteller mit einem Inbusschlüssel gemäß Tabelle 18 einfach und schnell entfernt werden. Um die optimale Haftkraft der Magnet-Aussparungsteller zu erreichen, ist die Haftfläche der Aussparungsteller nach der Verwendung zu reinigen.



Bild 66

TABELLE 18: MAGNET-AUSSPARUNGSTELLER KHN

| Artikel-Nr. | Typ / M | ØD (mm) | H (mm) | h _T (mm) | SW (mm) | Haftkraft (kg) |
|-------------|---------|------------|-----------|------------------------|------------|-------------------|
| 72MAXKHN12 | M12 | 40 | 25 | 10 | 6 | 60 |
| 72MAXKHN16 | M16 | 40 | 25 | 10 | 6 | 60 |
| 72MAXKHN20 | M20 | 55 | 30 | 10 | 8 | 100 |
| 72MAXKHN24 | M24 | 55 | 30 | 10 | 8 | 100 |
| 72MAXKHN30 | M30 | 70 | 30 | 10 | 8 | 180 |
| 72MAXKHN36 | M36 | 70 | 30 | 10 | 8 | 180 |
| 72MAXKHN42 | M42 | 96 | 35 | 12 | 8 | 180 |
| 72MAXKHN52 | M52 | 96 | 35 | 12 | 8 | 180 |

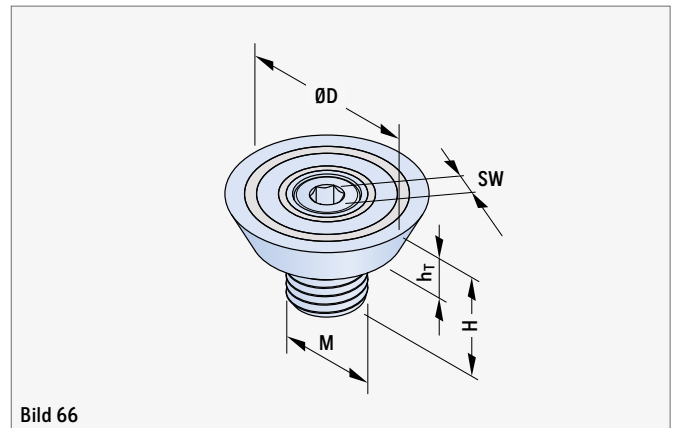

HINWEISE FÜR DIE VERWENDUNG VON MAGNETEN

HANDHABUNG!

Bei unsachgemäßer Handhabung kann es zu Hautquetschungen und Blutergüssen kommen. Durch die hohen Aufprallgeschwindigkeiten können Teile des Magneten absplittern und zu Verletzungen führen. Magnete gehören nicht in Kinderhände. Das Verschlucken kann zu ernsthaften medizinischen Problemen führen. Personen mit Herzschrittmacher wird empfohlen, sich nicht in der Nähe von starken Magneten aufzuhalten. Bei direktem Kontakt zu Magnetwerkstoffen können allergische Reaktionen auftreten (z.B. gegen keramische und metallische Werkstoffe sowie Zink, Nickel oder Kunststoffe).

TEMPERATUR!

Bitte beachten sie, dass die Magnete eine maximale Einsatztemperatur von 80 °C besitzen. Bei Temperaturen über 80 °C können diese einen Teil ihrer Haftkraft dauerhaft verlieren.

WIRKUNG!

Bitte beachten sie, dass Magnetfelder Datenträger wie Festplatten, Karten mit Magnetstreifen usw. löschen können. Elektronische und mechanische Komponenten wie Herzschrittmacher, Uhren, Zähler, Kompass, Monitore können beeinflusst bzw. zerstört werden. Halten Sie deshalb einen Abstand zu diesen Objekten von mindestens einem Meter ein.



HINWEIS BEIM BETONIEREN

Durch das Überschütten des magnetisch befestigten Transportankers mit Beton kann es zu einer Verschiebung des Magnet-Aussparungstellers an der Schalung kommen. Um dies zu vermeiden, ist der Bereich des Ankers beim Betonieren auszusparen.“



Bild 67 Befestigung an der Stahlschalung

HAFTUNG!

Die Magnete sind zu ihrem Schutz beschichtet. Diese Schicht kann bei normalem Gebrauch abgetragen werden. Zu Absplitterungen der Beschichtung kann es beim Zusammenprall von Magneten kommen. Dies beeinträchtigt nicht die Leistungsfähigkeit der Magnete und stellt keinen Grund zur Beanstandung dar. Mechanische Einwirkungen wie Schweißen oder Schleifen sind in jedem Fall zu vermeiden.

ZUBEHÖR FÜR DAS POWER SYSTEM SR

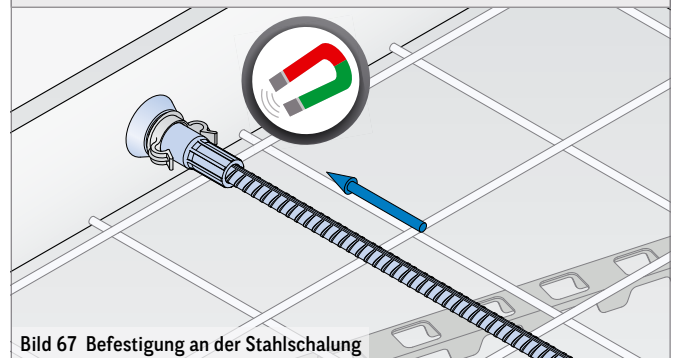
KUNSTSTOFF-AUSSPARUNGSTELLER SR SZ15

Mit dem Kunststoff-Aussparungsteller SR SZ15 können Gewindetransportanker mittels Nageln oder Kleben um 15° geneigt an der Schalung befestigt werden. Der Gewindetransportanker wird auf den an der Schalung befestigten Aussparungsteller aufgeschraubt. Um eine Lageveränderung des Transportankers während

des Betonierens zu vermeiden, kann es je nach Länge des Transportankers erforderlich sein, diesen zusätzlich an der Bewehrung des Bauteils zu fixieren. Nach dem Entschalen kann der Kunststoff-Aussparungsteller mit dem dafür vorgesehenen Schlüssel 72KHNS (Seite 37) herausgedreht werden.



Bild 68 Kunststoff-Aussparungsteller SR SZ15



Bild 69

TABELLE 19: KUNSTSTOFF-AUSSPARUNGSTELLER SR-SZ15

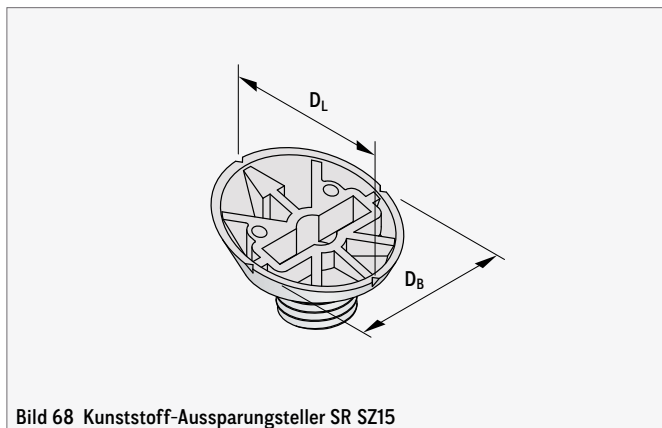
| Artikel-Nr. | Typ | Abmessungen | | | | | | | Farbcodierung | |
|----------------|-------|-------------|---------------------|---------------------|--------|---------------------|---------------------|---------------------|-----------------|--|
| | | M Gewinde | D _L (mm) | D _B (mm) | H (mm) | h ₁ (mm) | h ₂ (mm) | h _T (mm) | | |
| 72KHN16SR-SZ15 | SR 16 | M16 | 38,5 | 38,0 | 20,5 | 3,5 | 11,2 | 7,5 | Seidengrau | |
| 72KHN20SR-SZ15 | SR 20 | M20 | 55,5 | 55,0 | 30,5 | 3,3 | 15,0 | 9,5 | Smaragdgrün | |
| 72KHN24SR-SZ15 | SR 24 | M24 | 55,5 | 55,0 | 31,0 | 3,3 | 15,0 | 9,5 | Lichtblau | |
| 72KHN30SR-SZ15 | SR 30 | M30 | 72,5 | 72,0 | 38,5 | 3,2 | 18,7 | 11,5 | Bordeauxviolett | |
| 72KHN36SR-SZ15 | SR 36 | M36 | 72,5 | 72,0 | 39,0 | 3,2 | 18,7 | 11,5 | Pastellorange | |
| 72KHN42SR-SZ15 | SR 42 | M42 | 99,5 | 99,0 | 48,0 | 3,3 | 25,5 | 15,0 | Lehmbraun | |
| 72KHN52SR-SZ15 | SR 52 | M52 | 99,5 | 99,0 | 49,5 | 3,3 | 25,5 | 15,0 | Tiefschwarz | |

KENNZEICHNUNG

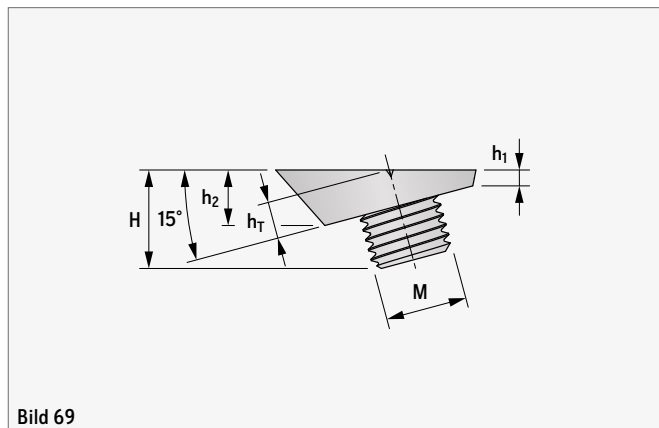
Durch seine Farbcodierung sowie der Kennzeichnung mit der Gewindegröße ist eine einfache Zuordnung der Aussparungsteller zu den zu befestigenden Gewindetransportankern und den erforderlichen Lastaufnahmemitteln gewährleistet.

Um die Aussparungsteller schnell an der Schalung positionieren zu können, befinden sich am Tellerrand spezielle Einkerbungen, die die Ankerachse markieren. Zusätzlich ist eine Kennzeichnung vorhanden, die die Einbaurichtung (spätere Belastungsrichtung der Transportanker) kennzeichnet.



Bild 70 Kennzeichnung der Kunststoff-Aussparungsteller SR SZ15



Bild 71 Kennzeichnung der Kunststoff-Aussparungsteller SR SZ15

ZUBEHÖR FÜR DAS POWER SYSTEM SR

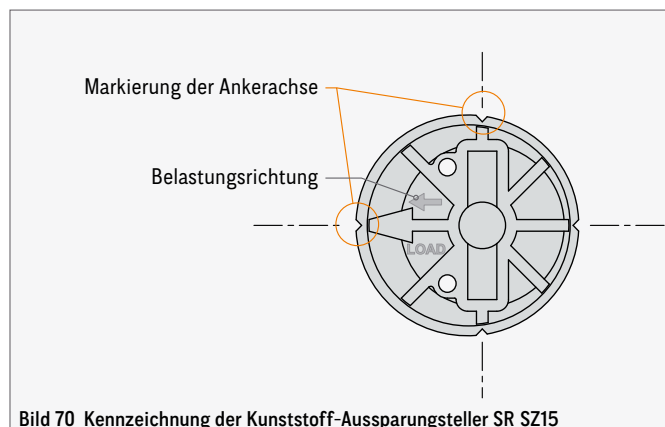
STAHL-AUSSPARUNGSTELLER KHN SZ15

Mit den Stahl-Aussparungstellern SZ15 können Transportanker durch Nageln um 15° geneigt an der Schalung befestigt werden. Nach dem Entschalen kann der Schrägzug-Aussparungsteller mit einem Inbusschlüssel schnell und einfach wieder entfernt werden.

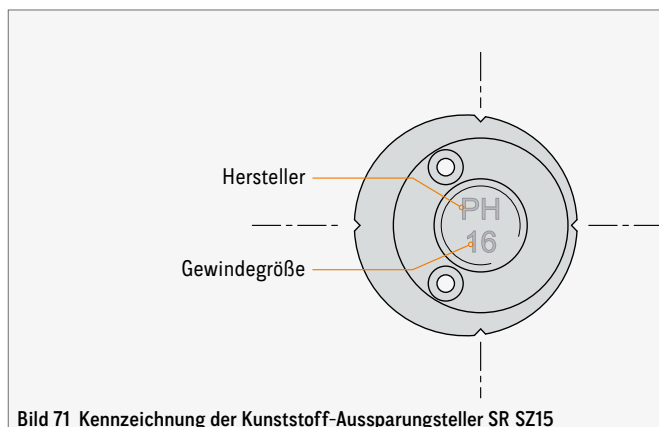
Nach dem Entschalen kann der Stahl-Aussparungsteller mit einem Inbusschlüssel (siehe Tabelle 20) schnell und einfach entfernt werden.



TABELLE 20: STAHL-AUSSPARUNGSTELLER KHN SZ15

| Artikel-Nr. | Typ / M | DL (mm) | DB (mm) | H (mm) | h ₁ (mm) | h ₂ (mm) | h _T (mm) | SW (mm) |
|--------------|---------|------------|------------|-----------|------------------------|------------------------|------------------------|------------|
| 72KHN16-SZ15 | M 16 | 38,5 | 38,0 | 23,5 | 3,5 | 11,2 | 7,5 | 8 |
| 72KHN20-SZ15 | M 20 | 55,5 | 55,0 | 30,5 | 3,3 | 15,0 | 9,5 | 10 |
| 72KHN24-SZ15 | M 24 | 55,5 | 55,0 | 31,0 | 3,3 | 15,0 | 9,5 | 10 |
| 72KHN30-SZ15 | M 30 | 72,5 | 72,0 | 38,0 | 3,2 | 18,7 | 11,5 | 10 |
| 72KHN36-SZ15 | M 36 | 72,5 | 72,0 | 39,0 | 3,2 | 18,7 | 11,5 | 10 |
| 72KHN42-SZ15 | M 42 | 99,5 | 99,0 | 48,0 | 3,3 | 25,5 | 15,0 | 10 |
| 72KHN52-SZ15 | M 52 | 99,5 | 99,0 | 50,0 | 3,3 | 25,5 | 15,0 | 10 |

KENNZEICHNUNG

Für eine einfache Zuordnung der Aussparungsteller zu den zu befestigenden Gewindetransportankern SR sind diese mit der Gewindegröße gekennzeichnet.

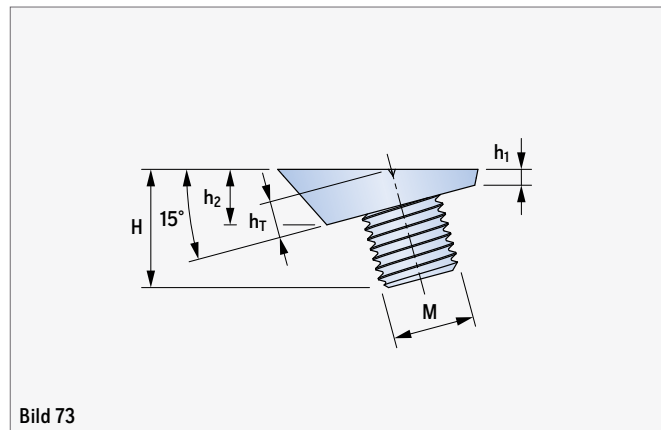
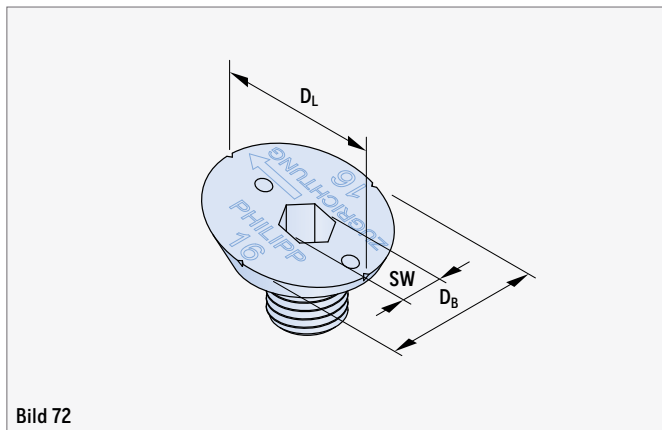
Um die Aussparungsteller schnell an der Schalung positionieren zu können, befinden sich am Tellerrand spezielle Einkerbungen, die die Ankerachse markieren.

Zusätzlich ist eine Kennzeichnung vorhanden, die die Einbau-richtung (spätere Belastungsrichtung der Transportanker) kennzeichnet.

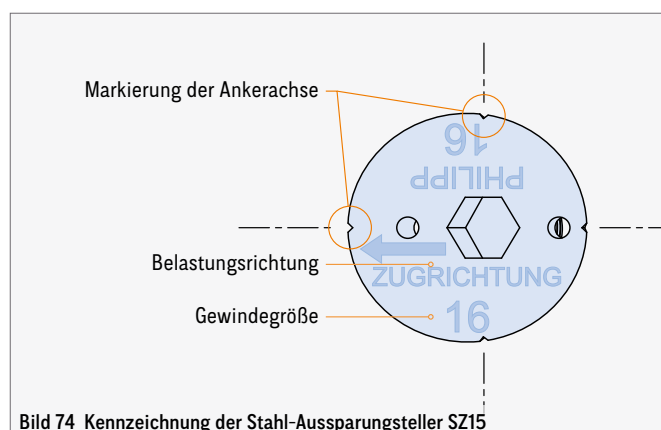

ZUBEHÖR FÜR DAS POWER SYSTEM SR

SCHLÜSSEL FÜR KUNSTSTOFF-AUSSPARUNGSTELLER SR

Der Schlüssel dient zum einfachen Herausdrehen der Kunststoff-Aussparungsteller aus den einbetonierten Gewindetransportankern SR. Durch seine Geometrie kann der Schlüssel für alle Größen der Kunststoff-Aussparungsteller SR (Standard und Schrägzug, Typ SR 12 - 52) verwendet werden.

TABELLE 21: SCHLÜSSEL - KUNSTSTOFF-AUSSPARUNGSTELLER SR

| Artikel-Nr. | Typ M / SR / SL | L (mm) | b (mm) |
|-------------|--------------------|-----------|-----------|
| 72KHNS | 12 - 52 | 200 | 57 |



Bild 75



Bild 76

ZUBEHÖR FÜR DAS POWER SYSTEM SR

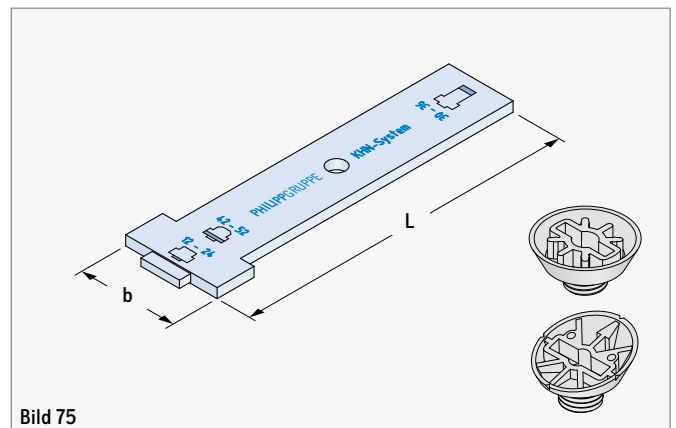
KUNSTSTOFF-ABDECKSTOPFEN KHN

Der Kunststoff-Abdeckstopfen deckt mit nur vier Typen alle Gewindegrößen von 12 bis 52 ab (siehe Tabelle 22). Da der Abdeckstopfen ausschließlich in den Gewindetransportanker eingedrückt wird, hat er auf der Sichtfläche keine störende Vertiefungen zum Ein- und Ausdrehen (Schlitz, Innensechskant). Somit ist er eine optisch ansprechende Lösung zum Verschließen von Aussparungen.

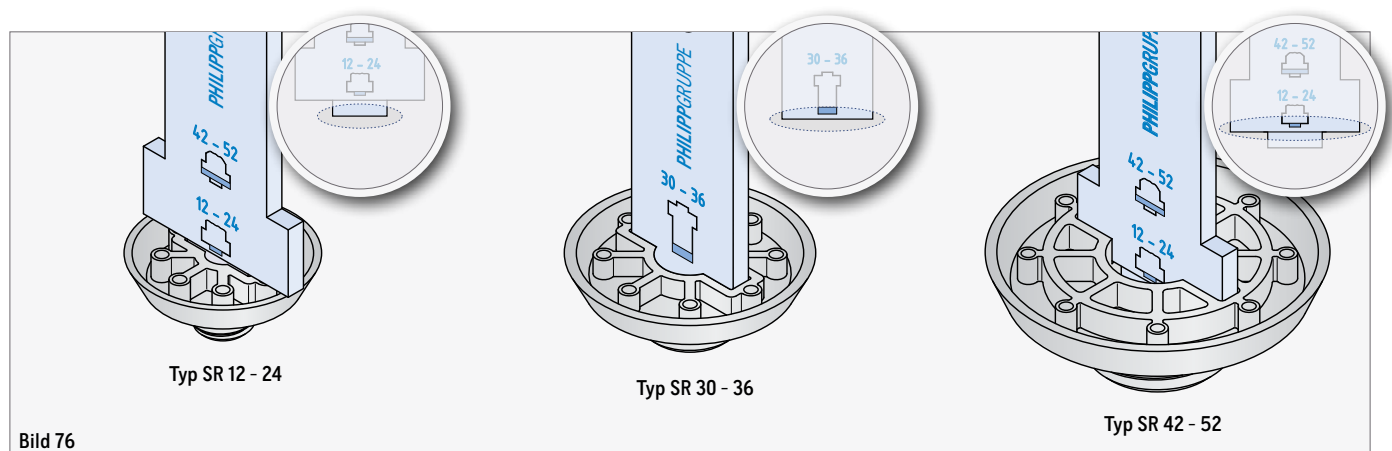

Bild 77



HINWEIS

Die Abdeckstopfen dienen ausschließlich als optischer Verschluss der Aussparungen. Um Schäden am Bauteil (z. B. Abplatzungen durch Frost) zu vermeiden, ist das Abdichten der Abdeckstopfen gegen eindringende Feuchtigkeit durch den Anwender zu gewährleisten.

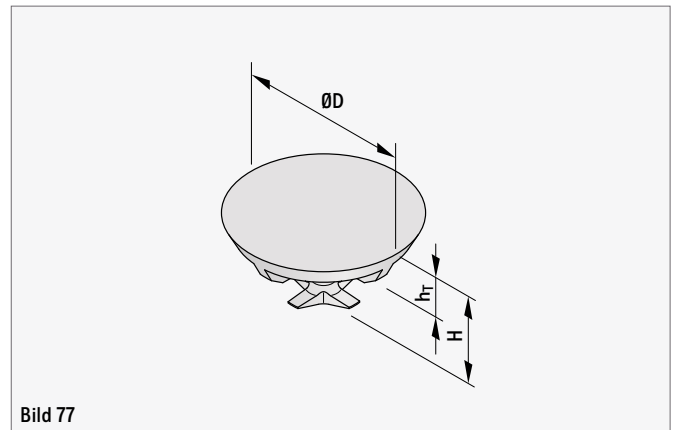
TABELLE 22: KUNSTSTOFF-ABDECKSTOPFEN KHN

| Artikel-Nr. | Typ M/RD/SR/SL | ØD (mm) | h _T (mm) | H (mm) |
|--------------|-------------------|------------|------------------------|-----------|
| 72ASKHN040FB | 12 - 16 | 40 | 10 | 20 |
| 72ASKHN055FB | 20 - 24 | 55 | 10 | 28 |
| 72ASKHN070FB | 30 - 36 | 70 | 10 | 40 |
| 72ASKHN096FB | 42 - 52 | 96 | 12 | 60 |



Bild 78 Eingedrückter Abdeckstopfen

ENTFERNEN DES ABDECKSTOPFENS

Um den Kunststoff-Abdeckstopfen zu entfernen, ist ein großer Schraubendreher mittig in diesen einzuschlagen.

Danach kann der Abdeckstopfen einfach herausgedreht werden.

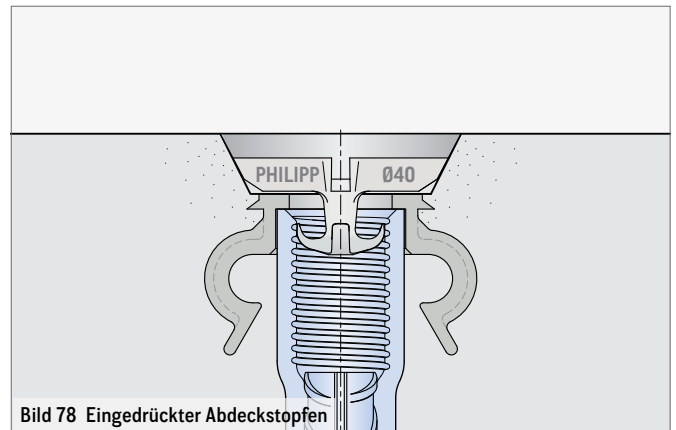

Bild 79 Entfernen des Abdeckstopfens



Bild 80 Entfernen des Abdeckstopfens

ZUBEHÖR FÜR DAS POWER SYSTEM SR

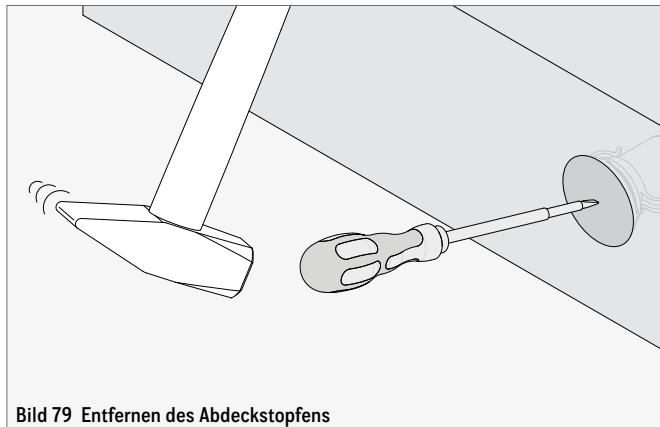
BETON-ABDECKSTOPFEN KHN

Der Beton-Abdeckstopfen deckt mit nur vier Typen alle Gewindegößen von 12 bis 52 ab (siehe Tabelle 23). Der Abdeckstopfen ist eine optisch anspruchsvolle und hochwertige Lösung zum Verschließen der Aussparungen.

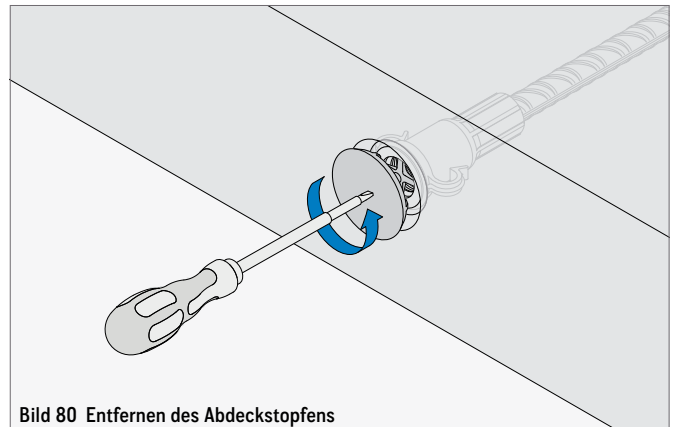
HINWEIS

Die Abdeckstopfen dienen ausschließlich als optischer Verschluss der Aussparungen. Um Schäden am Bauteil (z.B. Abplatzungen durch Frost) zu vermeiden, ist das Abdichten der Abdeckstopfen gegen eindringende Feuchtigkeit durch den Anwender zu gewährleisten.



Bild 81 Abdeckstopfen aus Faserbeton

TABELLE 23: BETON-ABDECKSTOPFEN KHN

| Artikel-Nr. | Typ M/RD/SR/SL | ØD (mm) | h _T (mm) | H (mm) |
|--------------|-------------------|------------|------------------------|-----------|
| 72ASKHN040FB | 12 - 16 | 40 | 10 | 15 |
| 72ASKHN055FB | 20 - 24 | 55 | 10 | 22 |
| 72ASKHN070FB | 30 - 36 | 70 | 10 | 22 |
| 72ASKHN096FB | 42 - 52 | 96 | 12 | 30 |

Weitere Farben sind auf Anfrage erhältlich

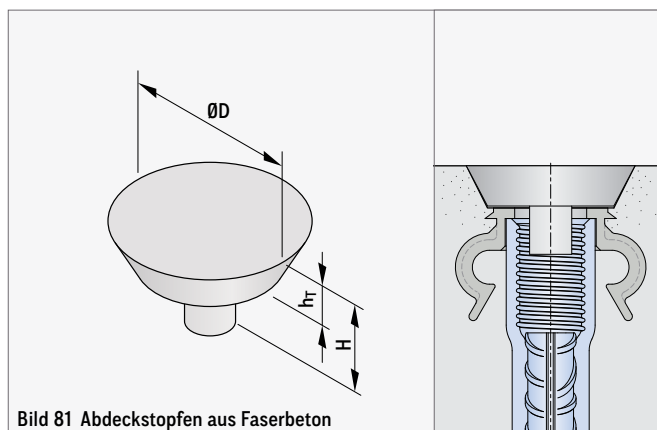
FARBABWEICHUNG

Bei diesem Produkt kann es zu Farbabweichungen (innerhalb der Lieferung und zum Fertigteil) kommen.



Bild 82 Beton-Abdeckstopfen

KRAFTKLEBER

Der Kraftkleber dient zum Einkleben der Beton-Abdeckstopfen. Durch ein vollständiges Verkleben der Abdeckstopfen wird die Gefahr von Beschädigung (z.B. durch Frost) deutlich reduziert.

TABELLE 24: KRAFTKLEBER

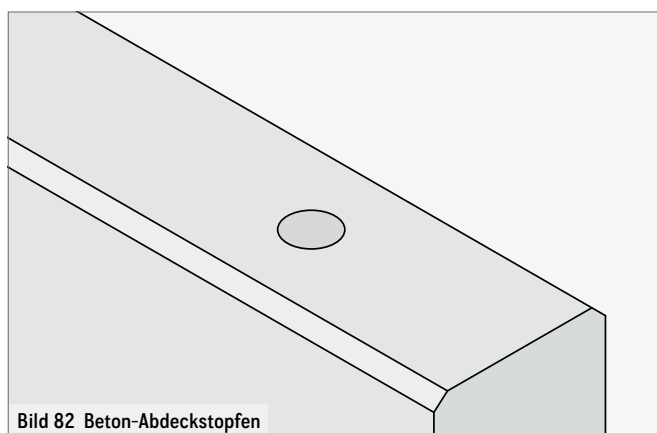
| Artikel-Nr. | Farbe | Inhalt (ml) |
|------------------|-------|----------------|
| 72FB-KRAFTKLEBER | grau | 310 |



Bild 83 Kraftkleber

HINWEIS

Da eine direkte Krafteinwirkung auf die Beton-Abdeckstopfen (z.B. in Treppen) zu Beschädigungen führen kann, sind hier beim Einbau die Abdeckstopfen in der Ausführung Edelstahl zu empfehlen! (siehe Seite 40)

ZUBEHÖR FÜR DAS POWER SYSTEM SR

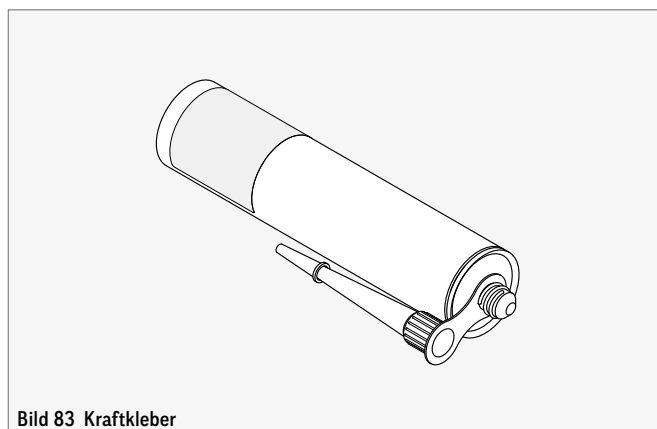
EDELSTAHL-ABDECKSTOPFEN KHN

Der Edelstahl-Abdeckstopfen mit Schlitz oder Innensechskant ist eine optisch anspruchsvolle und hochwertige Lösung zum Verschließen der Aussparungen. Dieser ist mit Schlitz oder Innensechskant in der im Einbauzustand sichtbaren Fläche erhältlich. Der Edelstahl-Abdeckstopfen verschließt die gesamte Aussparung vollständig.



HINWEIS

Die Abdeckstopfen dienen ausschließlich als optischer Verschluss der Aussparungen. Um Schäden am Bauteil (z. B. Abplatzungen durch Frost) zu vermeiden, ist das Abdichten der Abdeckstopfen gegen eindringende Feuchtigkeit durch den Anwender zu gewährleisten.



Bild 84 Abdeckstopfen mit Schlitz



Bild 85 Abdeckstopfen mit Innensechskant

TABELLE 25: EDELSTAHL-ABDECKSTOPFEN KHN

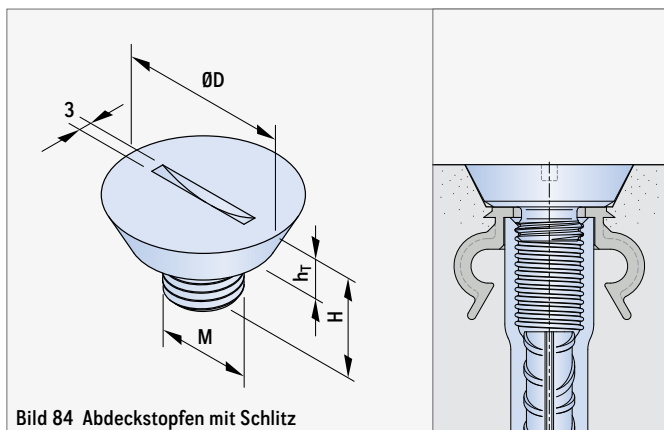
| Artikel-Nr. | | Typ / M | ØD (mm) | H (mm) | h _T (mm) | SW (mm) |
|---------------|--------------------|---------|------------|-----------|------------------------|------------|
| mit Schlitz | mit Innensechskant | | | | | |
| 72ASKHN12VA-S | 72ASKHN12VA-ISK | M 12 | 40 | 18 | 10 | 6 |
| 72ASKHN16VA-S | 72ASKHN16VA-ISK | M 16 | 40 | 18 | 10 | 6 |
| 72ASKHN20VA-S | 72ASKHN20VA-ISK | M 20 | 55 | 22 | 10 | 6 |
| 72ASKHN24VA-S | 72ASKHN24VA-ISK | M 24 | 55 | 22 | 10 | 6 |
| 72ASKHN30VA-S | 72ASKHN30VA-ISK | M 30 | 70 | 25 | 10 | 6 |
| 72ASKHN36VA-S | 72ASKHN36VA-ISK | M 36 | 70 | 25 | 10 | 6 |
| 72ASKHN42VA-S | 72ASKHN42VA-ISK | M 42 | 96 | 30 | 12 | 6 |
| 72ASKHN52VA-S | 72ASKHN52VA-ISK | M 52 | 96 | 35 | 12 | 6 |

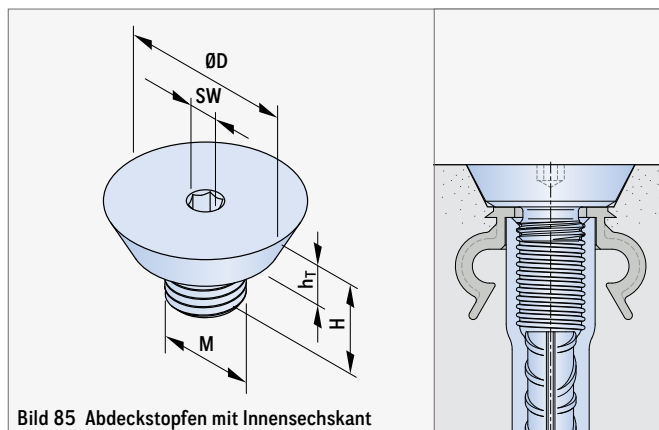

Bild 86 Edelstahl-Abdeckstopfen mit Schlitz



Bild 87 Edelstahl-Abdeckstopfen mit Innensechskant

LIFTY SR

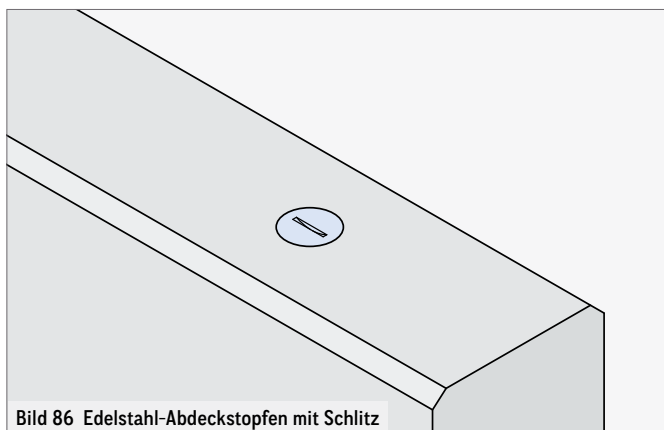
Der Lifty SR gehört zum PHILIPP Transportankersystem und entspricht der VDI/BV-BS-Richtlinie „Transportanker und Transportankersysteme für Betonfertigteile“ (VDI/BV-BS 6205). Bei der Anwendung des Lifty SR sind diese Verwendungsanleitung sowie die Allgemeine Einbau- und Verwendungsanleitung zu beachten. Der Lifty SR ist geeignet für die Lastfälle Axial-, Schräg- und Querkzug.

TABELLE 26: ZULÄSSIGE BELASTUNGEN UND ABMESSUNGEN

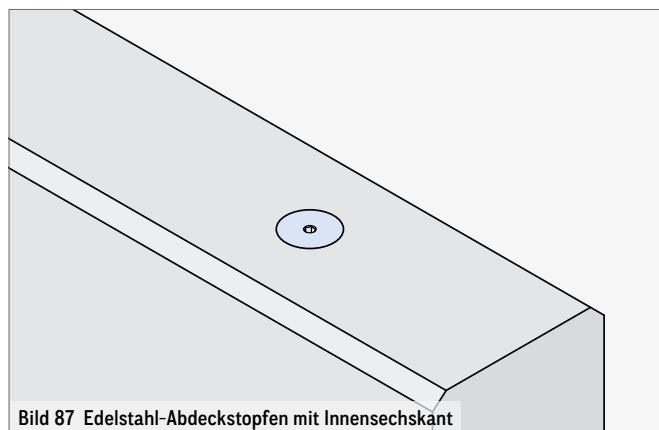
| Artikel-Nr. | Typ | zul. F 0°- 90° (kN) | Abmessungen | | | | | | Gewicht (kg/Stck) |
|-------------|-------|---------------------------|-------------|-----------|-----------|-----------|------------------------|------------|----------------------|
| | | | RD | h (mm) | b (mm) | e (mm) | h ₁ (mm) | Ød (mm) | |
| 62LISR12 | SR 12 | 13,0 | 12 | 150 | 50 | 18 | 38 | 13 | 0,50 |
| 62LISR16 | SR 16 | 25,0 | 16 | 150 | 50 | 23 | 38 | 13 | 0,52 |
| 62LISR20 | SR 20 | 40,0 | 20 | 162 | 50 | 29 | 53 | 16 | 1,00 |
| 62LISR24 | SR 24 | 50,0 | 24 | 162 | 50 | 34 | 53 | 16 | 1,05 |
| 62LISR30 | SR 30 | 80,0 | 30 | 177 | 50 | 43 | 72 | 22 | 2,32 |
| 62LISR36 | SR 36 | 100,0 | 36 | 202 | 50 | 51 | 72 | 22 | 2,63 |
| 62LISR42 | SR 42 | 145,0 | 42 | 241 | 65 | 60 | 92 | 28 | 5,22 |
| 62LISR52 | SR 52 | 200,0 | 52 | 272 | 85 | 73 | 92 | 35 | 7,75 |

Die Gewichtskraft einer Masse von 1,0 t entspricht 10,0 kN.

WERKSTOFFE

Der Lifty SR besteht aus einem geschmiedeten Ringzapfen mit Gewinde und eingeschweißtem Aufhängeglied.

VERWENDUNG

Der Lifty SR wird als Lastaufnahmemittel innerhalb des Power System SR verwendet und ist mit speziellem Rundgewinde (mit metrischer Steigung) erhältlich. Er ist handfest in den Gewindetransportanker einzudrehen, bis die Unterseite des Ringzapfens vollflächigen Druckkontakt mit der zuvor geschaffenen Aussparung im Bauteil hat. Da sich hierdurch der Ringzapfen bei Belastung gegen den Beton stützt, ist eine optimale Lasteinleitung in den einbetonierten Gewindetransportanker gegeben (Bild 89).

Während des Anschlagens muss das eingeschweißte Aufhängeglied in Zugrichtung zeigen. Damit die Ringschraube des Lifty SR in die zulässige Belastungsrichtung zeigt (Bild 89), darf Sie um maximal eine halbe Umdrehung zurückgedreht werden.



Bild 88



Bild 89

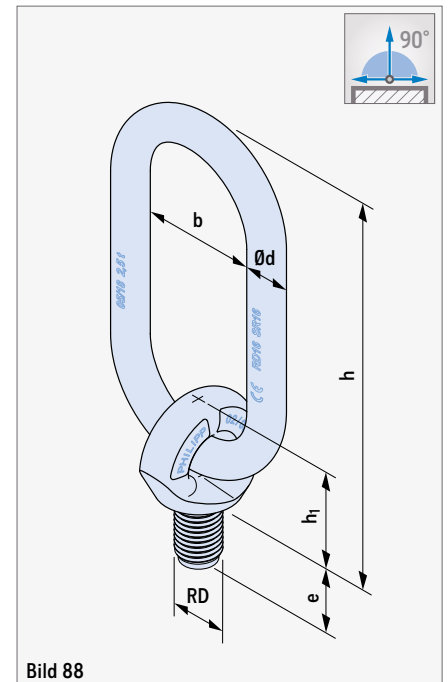

HINWEIS

Die Belastung des Lifty SR darf ausschließlich in Zugrichtung der Längsachse des Ringzapfens gemäß Bild 29 erfolgen.

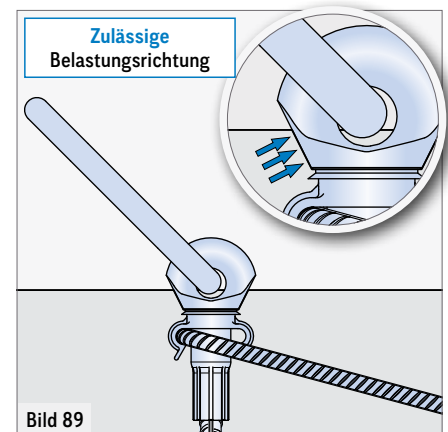
LIFTY SR

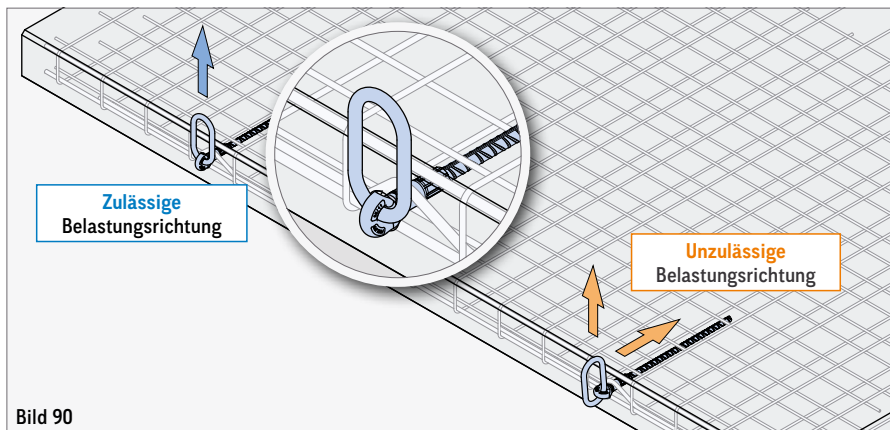

! SICHERN GEGEN HERAUSDREHEN

Bei Verwendung von nur **einem** Lifty SR beim Heben von Fertigteilen ist darauf zu achten, dass der Lifty SR gegen Herausdrehen gesichert ist (z. B. durch ein Halte- oder Führungsseil am Fertigteil).

SICHERHEITSHINWEISE

Der Lifty SR gilt als Lastaufnahmemittel und ist deshalb gemäß den Bestimmungen der DGUV Regel 109-017, Abschnitt 8.2, jährlich zu überprüfen. Diese Prüfung ist von einem Sachkundigen vorzunehmen und obliegt dem Verantwortungsbereich des Unternehmers. Je nach Einsatzbedingungen des Lifty SR können Prüfungen in kürzeren Abständen als einem Jahr erforderlich sein. Dies gilt z. B. bei besonders häufigem Einsatz, bei erhöhtem Verschleiß, bei Korrosion oder Hitzeeinwirkung.

Generell sind die jeweils aktuellen Unfallverhütungsvorschriften zu beachten. Die richtige Hakengröße und -form ist zu beachten, da dadurch die Standzeit verlängert werden kann. Wird der Lifty SR mit außergewöhnlichen Belastungen (z. B. durch ein Schadensereignis) beansprucht, die seine Tragfähigkeit beeinflusst, ist er einer außerordentlichen Prüfung durch eine zur Prüfung befähigten Person zu unterziehen. Die Prüfung erfolgt nach den unter Punkt „Sicherheitshinweise / Prüfung“, Seite 45–46 aufgeführten Kriterien.

! BESCHÄDIGUNGEN AM LIFTY SR

Um Beschädigungen am Lifty SR infolge einer Hebelwirkung zu vermeiden, darf das Ringglied nicht über eine Bauteilkante belastet werden (Bild 90).

! SCHWEISSEN

Schweißungen oder andere starke Wärmebeeinflussungen am Lifty SR sind unzulässig.

! WEITERNUTZUNG

Die Weiternutzung beschädigter oder abgereifter Lastaufnahmemittel ist unzulässig.

LIFTY SR DS

Der Lifty SR DS gehört zum PHILIPP Power System SR und entspricht der VDI/BV-BS-Richtlinie „Transportanker und Transportankersysteme für Betonfertigteile“ (VDI/BV-BS 6205).

Bei der Anwendung des Lifty SR DS ist diese Verwendungsanleitung sowie die Allgemeine Einbau- und Verwendungsanleitung zu beachten.

TABELLE 27: ZULÄSSIGE BELASTUNGEN UND ABMESSUNGEN

| Artikel-Nr. | Typ | zul. F 0°- 90° (kN) | Abmessungen | | | Gewicht (kg/Stck) |
|-------------|-------|---------------------------|-------------|-----------|-----------|----------------------|
| | | | RD | h (mm) | e (mm) | |
| 62LISR12DS | SR 12 | 13,0 | 12 | 300 | 18 | 0,38 |
| 62LISR16DS | SR 16 | 25,0 | 16 | 390 | 23 | 1,12 |
| 62LISR20DS | SR 20 | 40,0 | 20 | 510 | 29 | 2,22 |
| 62LISR24DS | SR 24 | 50,0 | 24 | 550 | 35 | 2,72 |
| 62LISR30DS | SR 30 | 75,0 | 30 | 700 | 39 | 5,60 |
| 62LISR36DS | SR 36 | 100,0 | 36 | 760 | 47 | 7,22 |
| 62LISR42DS | SR 42 | 125,0 | 42 | 860 | 51 | 10,50 |

Die Gewichtskraft einer Masse von 1,0 t entspricht 10,0 kN.

WERKSTOFF

Der Lifty SR DS besteht aus einem geschmiedeten Ringzapfen mit Gewinde, einem eingeschweißten Verbindungsglied mit Ringkausche und einem eingepressten Vollstahldrahtseil in verzinkter Ausführung.

VERWENDUNG

Der Lifty SR DS wird als Lastaufnahmemittel innerhalb des Power System SR verwendet und ist mit speziellem Rundgewinde (mit metrischer Steigung) oder metrischem Gewinde erhältlich. Er ist handfest in den Gewinde-Transportanker einzudrehen, bis die Unterseite des Ringzapfens vollflächigen Druckkontakt mit der zuvor geschaffenen Aussparung im Bauteil hat. Da sich hierdurch der Ringzapfen bei Belastung gegen den Beton stützt, ist eine optimale Lasteinleitung in den einbetonierten Gewinde-Transportanker gegeben (Bild 92). Während des Anschlagens muss die Seilschleife des Lifty SR DS in Zugrichtung zeigen. Damit die Ringschraube des Lifty SR DS in die zulässige Belastungsrichtung zeigt (Bild 93), darf Sie um maximal eine halbe Umdrehung zurückgedreht werden.



Bild 91



Bild 92

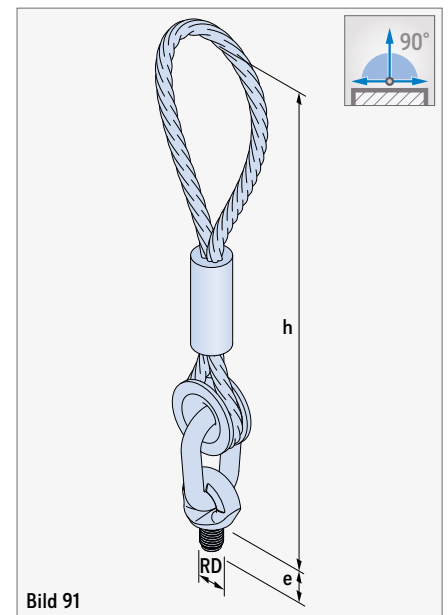

ZUGRICHTUNG

Die Belastung des Lifty SR DS darf ausschließlich in Zugrichtung der Längsachse des Ringzapfens gemäß Bild 92 erfolgen.

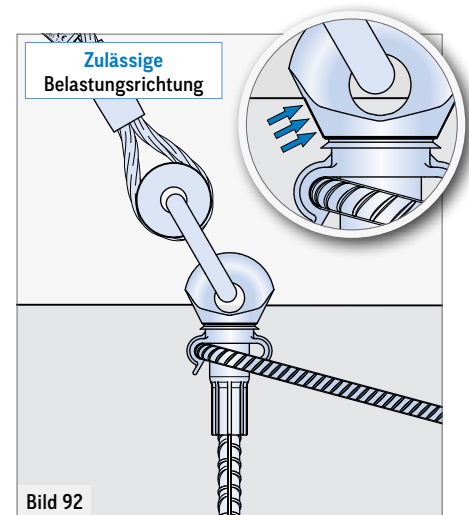
LIFTY SR DS



Bild 93



Bild 93a

! SICHERN GEGEN HERAUSDREHEN

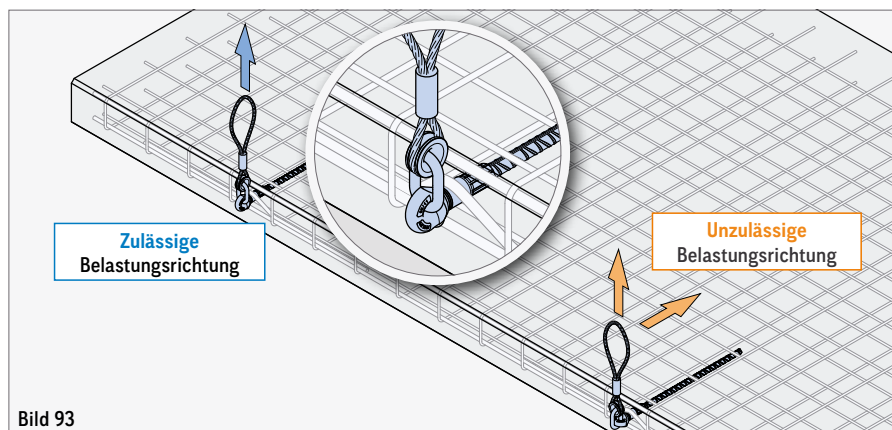
Bei Verwendung von nur einem Lifty SR DS beim Heben von Fertigteilen ist darauf zu achten, dass der Lifty gegen Herausdrehen gesichert ist (z. B. durch ein Halte- oder Führungsseil am Fertigteil).

! SCHWEISSUNGEN

Schweißungen oder andere starke Wärmebeeinflussungen am Lifty SR DS sind unzulässig!

SICHERHEITSHINWEISE

Der Lifty SR DS gilt als Lastaufnahmemittel und ist deshalb gemäß der DGUV Regel 109-017, Abschnitt 8.2, jährlich zu überprüfen. Diese Prüfung ist von einer zur Prüfung befähigten Person vorzunehmen und obliegt dem Verantwortungsbereich des Unternehmers. Generell sind die jeweils aktuellen Unfallverhütungsvorschriften zu beachten. Die richtige Hakengröße und Hakenform ist zu beachten, da dadurch die Standzeit verlängert werden kann.

! AUSTRUNDUNGSRADIEN

Die Ausrundungsradien der Lasthaken müssen mindestens dem Seildurchmesser des Lifty SR DS (siehe Bild 94) entsprechen. Der Einsatz von zu kleinen, zu großen oder scharfkantigen Lasthaken führt zu vorzeitiger Ablegereife.



Bild 94

Wird der Lifty SR DS mit außergewöhnlichen Belastungen (z. B. durch ein Schadensereignis) beansprucht, ist er einer außerordentlichen Prüfung durch eine zur Prüfung befähigte Person zu unterziehen (DGUV Regel 109-017, Abschnitt 8.3).

! WEITERNUTZUNG

Die Weiternutzung beschädigter oder ablegereifer Lastaufnahmemittel ist unzulässig!

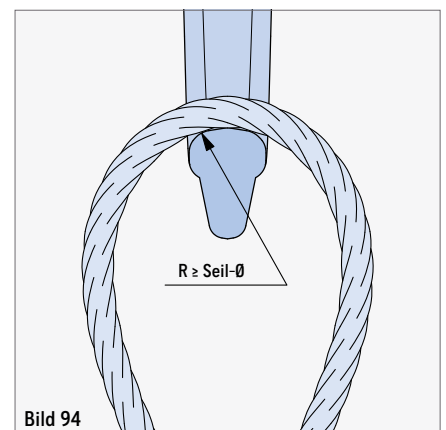
SICHERHEITSHINWEISE / PRÜFUNG

Der Lifty SR und Lifty SR DS gelten als Lastaufnahmemittel und sind deshalb gemäß der DGUV Regel 109-017, Abschnitt 8.2, jährlich zu überprüfen. Diese Prüfung ist von einer zur Prüfung befähigten Person vorzunehmen und obliegt dem Verantwortungsbereich des Unternehmers. Generell sind die jeweils aktuellen Unfallverhütungsvorschriften zu beachten. Die richtige Hakengröße und Hakenform ist zu beachten, da dadurch die Standzeit verlängert werden kann.

Die Ablegereife des Lifty SR und Lifty SR DS richtet sich nach den Bestimmungen der DGUV Regel 109-017, Abschnitt 8.4).

ABLEGEREIFE DES LIFTY SR UND LIFTY SR DS

Bei der Überprüfung sind folgende Punkte zu beachten:

- » Bruch des Aufhängegliedes
- » Verformtes oder verbogenes Aufhängeglied
- » Druckstellen am Aufhängeglied durch ein Anschlagmittel
- » Risse oder die Tragfähigkeit beeinträchtigende Korrosionsnarben
- » Beschädigtes Gewinde
- » Verbogener Gewindezapfen
- » Schweißungen oder andere starke Wärmebeeinflussungen
- » Kennzeichnung nicht mehr lesbar
- » Über- bzw. Unterschreitung der zulässigen Verschleißmaße



Bild 95

Das Aufhängeglied ist sowohl auf eine mögliche Längung sowie eine Verjüngung des Durchmessers zu überprüfen (siehe Bild 96). Die Ablegereife des Lifty ist hierbei erreicht, wenn das Aufhängeglied eine Längung von 5 % erreicht oder der Durchmesser des Aufhängeglieds eine Verjüngung von 10 % aufweist (Verschleißmaße siehe Tabelle 28).

$$\frac{d_1 + d_2}{2} > d_{\min}$$

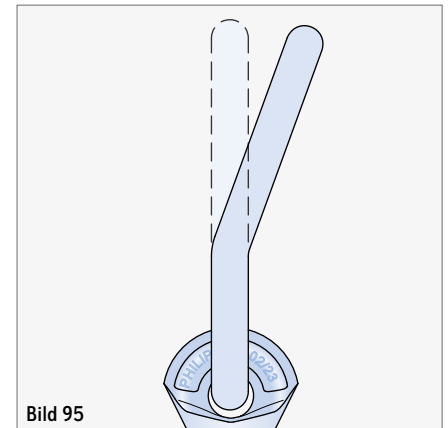

Bild 96

TABELLE 28: PRÜFMASSE DES AUFHÄNGEGLIEDES

| Typ | T (mm) | T _{max} (mm) | Ød (mm) | d _{min} (mm) |
|-----------|-----------|--------------------------|------------|--------------------------|
| SR12 / 16 | 115 | 121 | 13 | 11,7 |
| SR20 / 24 | 115 | 121 | 16 | 14,4 |
| SR30 / 36 | 115 | 121 | 22 | 19,8 |
| SR42 / 52 | 139 | 146 | 26 | 23,4 |

SICHERHEITSHINWEISE / PRÜFUNG

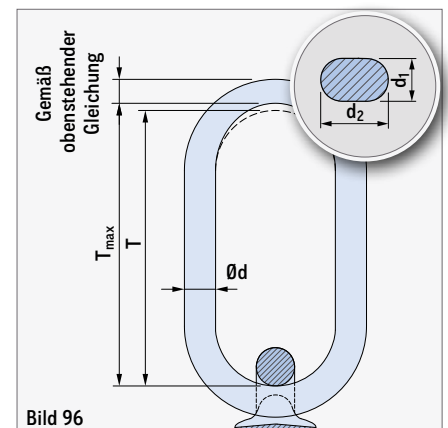
ABLEGEREIFE DES LIFTY SR DS

Vor der Überprüfung ist der Lifty SR DS zu reinigen und unter anderem ist auf Folgendes zu achten:

- » Anrisse oder die Tragfähigkeit beeinträchtigende Korrosionsnarben
- » Bei plastischen Verformungen (z. B. verbogener Gewindezapfen) ist die Ablegereife des Lifty SR DS erreicht
- » Bei Überschreitung der zulässigen Verschleißmaße ist ebenfalls die Ablegereife erreicht
- » Bruch einer Litze
- » Knicke und Klanken
- » Lockerung der Außenlage
- » Quetschung in den freien Längen
- » Quetschungen im Auflagebereich der Ringkausche mit mehr als 4 Drahtbrüchen
- » Beschädigung oder starker Verschleiß der Seilendverbindung
- » 4 Drahtbrüche auf einer Seillänge vom 3-fachen des Seildurchmessers
- » 6 Drahtbrüche auf einer Seillänge vom 6-fachen des Seildurchmessers
- » 16 Drahtbrüche auf einer Seillänge vom 30-fachen des Seildurchmessers

VERSCHLEISSMASSE

Bei der Überprüfung ist ebenfalls auf den Verschleiß des Ringzapfendurchmessers, wie auch das Verhältnis der Ringkausche zu achten. Die Ablegereife hierfür ist erreicht, wenn der Ringzapfen oder die Ringkausche eine Verjüngung von 10 % aufweist (siehe Bild 97, Bild 98, Tabelle 29 und Tabelle 30).

TABELLE 29: VERSCHLEISSMASSE DER RINGKAUSCHE

| Typ | d_K (mm) | $d_K \times 0,9$ (mm) |
|-------|---------------|--------------------------|
| SR 12 | 13,0 | 11,7 |
| SR 16 | 19,0 | 17,1 |
| SR 20 | 24,0 | 21,6 |
| SR 24 | 24,0 | 21,6 |
| SR 30 | 30,5 | 27,5 |
| SR 36 | 30,5 | 27,5 |
| SR 42 | 42,5 | 38,5 |

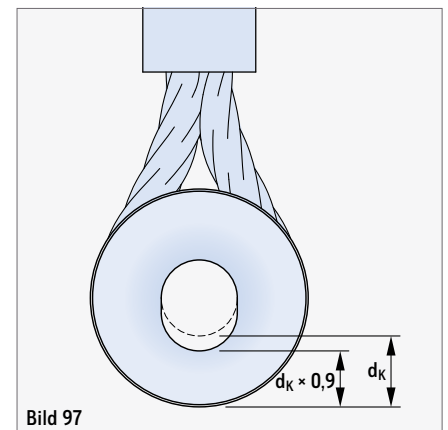

Bei der Prüfung der Ringschraube ist auf den Verschleiß des Ringzapfendurchmessers zu achten. Die Ablegereife hierfür ist erreicht, wenn der Ringzapfen eine Verjüngung von 10 % aufweist (siehe Bild 98, Tabelle 30). Der Außendurchmesser des Gewindes ist ebenfalls gemäß Bild 98 und Tabelle 30 zu prüfen.

TABELLE 30: VERSCHLEISSMASSE DER RINGSCHRAUBE

| Typ | $d_{M,min}$ (mm) | d_R (mm) | $d_{R,min}$ (mm) |
|-------|---------------------|---------------|---------------------|
| SR 12 | 11,50 | 16 | 14,4 |
| SR 16 | 15,45 | 16 | 14,4 |
| SR 20 | 19,40 | 22 | 19,8 |
| SR 24 | 23,40 | 22 | 19,8 |
| SR 30 | 29,40 | 32 | 28,8 |
| SR 36 | 35,40 | 32 | 28,8 |
| SR 42 | 41,20 | 39 | 35,1 |
| SR 52 | 51,20 | 39 | 35,1 |

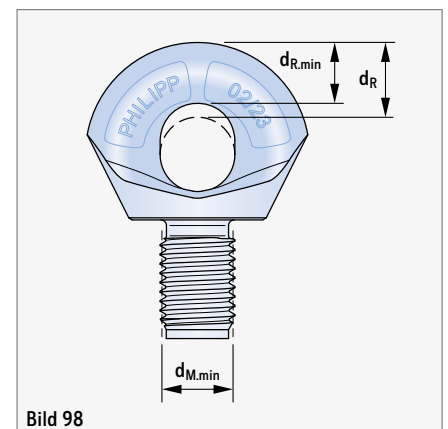

NOTIZEN



HAUPTSITZ

Lilienthalstraße 7-9
63741 Aschaffenburg
☎ +49 6021 40 27-0
✉ info@philipp-gruppe.de

PRODUKTION UND LOGISTIK

Hauptstraße 204
63814 Mainaschaff
☎ +49 6021 40 27-0
✉ info@philipp-gruppe.de

NIEDERLASSUNG COSWIG

Roßblauer Straße 70
06869 Coswig/Anhalt
☎ +49 34903 6 94-0
✉ info@philipp-gruppe.de

NIEDERLASSUNG NEUSS

Sperberweg 37
41468 Neuss
☎ +49 2131 3 59 18-0
✉ info@philipp-gruppe.de

NIEDERLASSUNG TANNHEIM

Robert-Bosch-Weg 12
88459 Tannheim
☎ +49 8395 8 13 35-0
✉ info@philipp-gruppe.de

PHILIPP VERTRIEBS GMBH

Pfaffing 36
5760 Saalfelden / Salzburg
☎ +43 6582 7 04 01
✉ info@philipp-gruppe.at



HAUPTSITZ Aschaffenburg



Besuchen Sie uns! www.philipp-gruppe.de